

**Акт**  
**по результатам государственной историко-культурной экспертизы**  
**проектной документации на проведение работ по сохранению объекта**  
**культурного наследия регионального значения «Арсенал»,**  
**расположенного по адресу: Санкт-Петербург, Комсомола ул., 1, 2, 3;**  
**Арсенальная наб., 1 «Проект работ по сохранению объекта культурного**  
**наследия регионального значения «Арсенал», по адресу:**  
**Санкт-Петербург, Комсомола ул., 1, 2, 3; Арсенальная наб., 1.**  
**Приспособление для современного использования территории,**  
**благоустройство.», выполненной ООО «РЕСТРОН» в 2023 г., шифр**  
**03/23-ПД**

г. Санкт-Петербург

«29» мая 2023 г.

**1. Дата начала и дата окончания проведения экспертизы:**

Настоящая государственная историко-культурная экспертиза проведена экспертной комиссией в период 17.04.2023 г. по 29.05.2023 г. (Приложения №№ 8,9: копии договоров с экспертами, копии протоколов заседаний экспертной комиссии соответственно).

**2. Место проведения экспертизы:**

г. Санкт-Петербург

**3. Заказчик экспертизы:**

Акционерное общество «Арсенал недвижимость», ИНН: 7804321783.

**4. Сведения об экспертах:**

**Председатель экспертной комиссии:** Лавриновский Максим Семенович. Образование высшее - Санкт-Петербургский государственный Университет водных коммуникаций, квалификация - инженер-гидротехник с правом производства общестроительных работ, специальность - «гидротехническое строительство». Кандидат технических наук. Стаж работы - 24 года. Место работы - ООО «Ремесленник», должность - главный инженер проекта.

Аттестован в качестве государственного эксперта по проведению государственной историко-культурной экспертизы - Приказ МК РФ от 17.07.2019 г. № 997. Полномочия продлены в соответствии с Постановлением Правительства РФ от 12.03.2022 № 353 «Об особенностях разрешительной деятельности в Российской Федерации в 2022 году».

Профиль экспертной деятельности (объекты экспертизы):

- проектная документация на проведение работ по сохранению объектов культурного наследия;
- документация или разделы документации, обосновывающие меры по обеспечению сохранности объекта культурного наследия, включенного

в реестр, выявленного объекта культурного наследия либо объекта, обладающего признаками объекта культурного наследия, при проведении земляных, мелиоративных, хозяйственных работ, указанных в статье 30 Федерального закона № 73-ФЗ работ по использованию лесов и иных работ в границах территории объекта культурного наследия либо на земельном участке, непосредственно связанном с земельным участком в границах территории объекта культурного наследия.

**Ответственный секретарь экспертной комиссии:** Кондакова Елена Викторовна - Образование высшее - Ленинградский ордена Трудового Красного Знамени Институт живописи, скульптуры и архитектуры им. И. Е. Репина. Квалификация - Архитектор-художник. Специальность - «Архитектура». Стаж работы - 37 лет. Место работы: АО НРЦ «Тверьпроектреставрация», должность - ведущий архитектор.

Аттестована в качестве эксперта по проведению государственной историко-культурной экспертизы - Приказ МК РФ от 09.11.2021 г. № 1809. Полномочия продлены в соответствии с Постановлением Правительства РФ от 12.03.2022 №353 «Об особенностях разрешительной деятельности в Российской Федерации в 2022 году».

Профиль экспертной деятельности (объекты экспертизы):

- выявленные объекты культурного наследия в целях обоснования целесообразности включения данных объектов в реестр;

- документы, обосновывающие включение объектов культурного наследия в реестр;

- документы, обосновывающие изменение категории историко-культурного значения объекта культурного наследия;

- проектная документация на проведение работ по сохранению объектов культурного наследия.

**Член экспертной комиссии:** Хангу Людмила Александровна. Образование высшее - Ленинградский ордена Трудового Красного Знамени инженерно-строительный институт. Квалификация - инженер-строитель, специальность - «Городское строительство». Стаж работы- 51 год. Пенсионер.

Аттестована в качестве эксперта по проведению государственной историко-культурной экспертизы - Приказ МК РФ от 17.07.2019 г. № 997. Полномочия продлены в соответствии с Постановлением Правительства РФ от 12.03.2022 №353 «Об особенностях разрешительной деятельности в Российской Федерации в 2022 году». Профиль экспертной деятельности (объекты экспертизы):

- проектная документация на проведение работ по сохранению объектов культурного наследия;

- документация или разделы документации, обосновывающие меры по обеспечению сохранности объекта культурного наследия, включенного в реестр, выявленного объекта культурного наследия либо объекта, обладающего признаками объекта культурного наследия, при проведении земляных, мелиоративных, хозяйственных работ, указанных в статье 30

Федерального закона № 73-ФЗ работ по использованию лесов и иных работ в границах территории объекта культурного наследия либо на земельном участке, непосредственно связанном с земельным участком в границах территории объекта культурного наследия.

**5. Информация о том, что в соответствии с законодательством Российской Федерации эксперт (эксперты) несет ответственность за достоверность сведений, изложенных в заключении:**

Настоящая государственная историко-культурная экспертиза проведена в соответствии со статьями 28, 29, 30, 31, 32 Федерального закона от 25.06.2002 №73-ФЗ «Об объектах культурного наследия (памятниках истории и культуры) народов Российской Федерации» и Положением о государственной историко-культурной экспертизе, утвержденным Постановлением Правительства Российской Федерации от 15.07.2009 г. №569.

Настоящим подтверждаем, что мы предупреждены об ответственности за достоверность сведений, изложенных в заключении экспертизы, в соответствии с законодательством Российской Федерации, содержание которого нам известно и понятно.

**6. Цели и объекты экспертизы:**

**6.1. Цели проведения государственной историко-культурной экспертизы:**

- определение соответствия проектной документации на проведение работ по сохранению объекта культурного наследия регионального значения «Арсенал», расположенного по адресу: Санкт-Петербург, Комсомола ул., 1, 2, 3; Арсенальная наб., 1 «Проект работ по сохранению объекта культурного наследия регионального значения «Арсенал», по адресу: Санкт-Петербург, Комсомола ул., 1, 2, 3; Арсенальная наб., 1. Приспособление для современного использования территории, благоустройство.», выполненной ООО «РЕСТРОН» в 2023 г., шифр 03/23-ПД, требованиям государственной охраны объектов культурного наследия.

**6.2. Объект экспертизы:**

- проектная документация на проведение работ по сохранению объекта культурного наследия регионального значения «Арсенал», расположенного по адресу: Санкт-Петербург, Комсомола ул., 1, 2, 3; Арсенальная наб., 1 «Проект работ по сохранению объекта культурного наследия регионального значения «Арсенал», по адресу: Санкт-Петербург, Комсомола ул., 1, 2, 3; Арсенальная наб., 1. Приспособление для современного использования территории, благоустройство.», выполненная ООО «РЕСТРОН» в 2023 г., шифр 03/23-ПД.

## 7. Перечень документов, представленных заявителем:

- Задание КГИОП № 01-21-649/22-0-1 от 08.04.2022 г. на проведение работ по сохранению объекта культурного наследия регионального значения «Арсенал», расположенного по адресу: Санкт-Петербург, Комсомола ул., 1, 2, 3; Арсенальная наб., 1. Благоустройство территории.
- Письмо КГИОП № 01-25-27756/21-0-1 от 16.11.2021 г. о порядке проведения работ в отношении территории объекта.
- Распоряжение КГИОП от 17.04.2020 № 130-р об утверждении границ территории объекта культурного наследия регионального значения «Арсенал», расположенного по адресу: Санкт-Петербург, Комсомола ул., 1, 2, 3; Арсенальная наб., 1.
- Распоряжение КГИОП от 02.11.2011 № 10-766 об утверждении перечня предметов охраны объекта культурного наследия регионального значения «Арсенал», расположенного по адресу: Санкт-Петербург, Комсомола ул., 1, 2, 3; Арсенальная наб., 1.
- Приказ Минкультуры РФ от 27.12.2017 № 138693-р о регистрации объекта культурного наследия регионального значения «Арсенал» в едином государственном реестре объектов культурного наследия (памятников истории и культуры) народов Российской Федерации.
- План границ территории объекта культурного наследия «Арсенал», утвержденный КГИОП 31.08.2005 г.
- Документы о государственной регистрации права (выписки ЕГРН):
  1. от 13.12.2021г. № КУВИ-999/2021-1238716 на земельный участок по адресу: Санкт-Петербург, улица Комсомола, дом 2, литера А;
  2. от 13.12.2021г. № КУВИ-999/2021-1238711 на земельный участок по адресу: Санкт-Петербург, улица Комсомола, дом 2, литера Б;
  3. от 13.12.2021г. № КУВИ-999/2021-1238713 на земельный участок по адресу: Санкт-Петербург, улица Комсомола, дом 2, литера Е;
  4. от 13.12.2021г. № КУВИ-999/2021-1238719 на земельный участок по адресу: Санкт-Петербург, улица Комсомола, дом 2, литера Д.
- Историко-культурный опорный план территории объекта культурного наследия регионального значения «Арсенал».
- Договор на разработку проектной документации между АО «Арсенал недвижимость» и ООО «РЕСТРОН» на выполнение работ по проектированию благоустройства территории в части приспособления для современного использования объекта культурного наследия регионального значения «Арсенал».
- Доверенность представлять интересы АО «Арсенал недвижимость» в отношении Васильева Леонида Сергеевича.
- проектная документация на проведение работ по сохранению объекта культурного наследия регионального значения «Арсенал», расположенного по адресу: Санкт-Петербург, Комсомола ул., 1, 2, 3; Арсенальная наб., 1 «Проект работ по сохранению объекта культурного наследия регионального значения



«Арсенал», по адресу: Санкт-Петербург, Комсомола ул., 1, 2, 3; Арсенальная наб., 1. Приспособление для современного использования территории, благоустройство.», выполненная ООО «РЕСТРОН» в 2023 г., шифр 03/23-ПД.

#### **8. Сведения об обстоятельствах, повлиявших на процесс проведения и результаты экспертизы:**

Проектом предусмотрены решения по благоустройству территории объекта культурного наследия регионального значения «Арсенал», расположенного по адресу: Санкт-Петербург, Комсомола ул., 1, 2, 3; Арсенальная наб., 1, в части приспособления для современного использования - работы по благоустройству внутреннего двора, замене ограждения со стороны Арсенальной набережной.

На момент проведения проектных работ и настоящей экспертизы в отношении территории объекта культурного наследия регионального значения «Арсенал» выполнены самовольные работы в нарушение статьи 30 и статьи 45 Федерального закона от 25.06.2002 г. № 73-ФЗ «Об объектах культурного наследия (памятниках истории и культуры) народов Российской Федерации», а именно во внутреннем дворе проведены работы по устройству покрытия территории в брусчатке; установлены фонари освещения, к которым проложены новые инженерные сети; выполнена вертикальная планировка с устройством дренажных колодцев.

Таким образом, экспертам не представилось возможным оценить состояние объекта культурного наследия до производства указанных работ. Экспертами сделан вывод, что предмет охраны объекта культурного наследия в результате выполненных работ не нарушен.

Иные сведения об обстоятельствах, повлиявших на процесс проведения и результаты экспертизы, отсутствуют.

#### **9. Сведения о проведенных исследованиях с указанием примененных методов, объема и характера выполненных работ и их результатов:**

Настоящая государственная историко-культурная экспертиза проведена в соответствии со статьями 28,29,30,31,32 Закона № 73-ФЗ «Об объектах культурного наследия (памятниках истории и культуры) народов Российской Федерации» от 24.05.2002г. (в действующей редакции) и «Положением о государственной историко-культурной экспертизе», утвержденным Постановлением Правительства Российской Федерации от 15.07.2009 № 569 (в действующей редакции).

Заключение экспертизы оформлено в виде акта с учетом требований, изложенных в «Положение о государственной историко-культурной экспертизе», утвержденного Постановлением Правительства Российской Федерации от 15.07.2009 № 569 (в действующей редакции).

В ходе проведения настоящей экспертизы экспертами выполнен комплекс мероприятий и исследований:

- ◆ Изучены и проанализирована документация, представленная заказчиком экспертизы.

- ◆ Проведен анализ исходно-разрешительной документации, необходимой для разработки проектной документации и проведения государственной историко-культурной экспертизы.

- ◆ Проведены историко-архивные исследования, в том числе исследования в архиве КГИОП, в объеме, необходимом для обоснования выводов экспертизы.

- ◆ Изучены источники и материалы, имеющиеся в открытом доступе, содержащие сведения об объекте культурного наследия, необходимые для составления краткой исторической справки и альбома иконографии (Приложение № 2), в объеме, необходимом для достижения цели и обоснования выводов экспертизы.

- ◆ Составлена краткая историческая справка - пункт 10.3. настоящего акта экспертизы.

- ◆ Выполнена фотофиксация объекта культурного наследия в границах проектирования, разработана схема с указанием точек съемки (Приложение № 3).

- ◆ Проанализировано действующее законодательство в области охраны объектов культурного наследия.

- ◆ Рассмотрена и проанализирована проектная документация, получено представление о видах и составе планируемых работ, сделаны выводы об их влиянии на объект культурного наследия и его предмет охраны.

- ◆ Проведена оценка проектной документации на соответствие требованиям задания КГИОП и нормативным требованиям, регламентирующим разработку проектной документации, в части состава и содержания.

- ◆ Исследования проведены методом сравнительного анализа всего комплекса полученных в результате экспертизы данных. Результаты исследований оформлены в виде настоящего акта.

- ◆ На основании проведенных исследований и анализа представленной проектной документации экспертами сформулирован вывод о ее соответствии требованиям государственной охраны объектов культурного наследия.

- ◆ При проведении экспертизы экспертами соблюдены принципы проведения экспертизы, установленные ст. 29 Федеральным законом от 25.06.2002 № 73-ФЗ «Об объектах культурного наследия (памятниках истории и культуры) народов Российской Федерации», обеспечена объективность, всесторонность и полнота проведенных исследований, а также достоверность и обоснованность своих выводов. Экспертами самостоятельно оценены результаты исследований и сформулированы выводы экспертизы.

## **10. Факты и сведения, выявленные и установленные в результате проведенных исследований:**

### **10.1. Сведения о правообладателе объекта культурного наследия:**

Объект культурного наследия регионального значения «Арсенал», расположенный по адресу: Санкт-Петербург, Комсомола ул., 1, 2, 3; Арсенальная наб., 1 находится в собственности заказчика.

### **10.2. Общие сведения об объекте культурного наследия:**

В соответствии с Законом Санкт-Петербурга от 02.07.1997 №141-47 «Об объявлении охраняемыми памятниками истории и культуры местного значения», объект «Арсенал» отнесен к объектам культурного наследия.

Территория объекта расположена в Калининском районе Санкт-Петербурга.

Границы территории объекта культурного наследия регионального значения «Арсенал», расположенного по адресу: Санкт-Петербург, Комсомола ул., 1, 2, 3; Арсенальная наб., 1 утверждены распоряжением КГИОП от 17.04.2020 № 130-р.

Перечень предметов охраны объекта культурного наследия регионального значения «Арсенал», расположенного по адресу: Санкт-Петербург, Комсомола ул., 1, 2, 3; Арсенальная наб., 1 утвержден распоряжением КГИОП от 02.11.2011 № 10-766.

Приказом Минкультуры РФ от 27.12.2017 № 138693-р объект культурного наследия регионального значения «Арсенал» зарегистрирован в едином государственном реестре объектов культурного наследия (памятников истории и культуры) народов Российской Федерации.

План границ территории объекта культурного наследия «Арсенал» утвержден КГИОП 31.08.2005 г.

### **10.3. Краткие исторические сведения об объекте культурного наследия (сведения о времени возникновения, датах основных изменений (перестроек) данного объекта и (или) датах связанных с ним исторических событий):**

Целью настоящей экспертизы является определение соответствия требованиям государственной охраны объектов культурного наследия проектной документации на проведение работ по сохранению объекта культурного наследия регионального значения «Арсенал», расположенного по адресу: Санкт-Петербург, Комсомола ул., 1, 2, 3; Арсенальная наб., 1, в части благоустройства территории.

Экспертируемой проектной документацией не предусмотрены решения по реставрации объекта культурного наследия или иные работы, для принятия

и обоснования которых требуются глубокие историко-архивные и библиографические исследования, а также сбор иконографических материалов.

Таким образом, в данном разделе акта экспертизы изложены краткие исторические сведения о рассматриваемом объекте культурного наследия, собранные по результатам изучения материалов, хранящихся в архиве КГИОП и в ЦГИА СПб. Выявленные экспертами в процессе исследований сведения достаточны для обоснования выводов экспертизы. Собранные при проведении экспертизы материалы иконографии представлены в Приложении № 2.

### *Исторические сведения.*

В 1851 г. Арсенал был перенесен с Литейного на Выборгскую сторону.

В 1841 г. был создан Комитет для построения Нового Арсенала, которому предстояло выбрать окончательное место, составить сметы и наблюдать за ходом работ. Было выбрано место «Градской Партикулярной Верфи». К 1 января 1843 г. было предписано вывезти всё имущество, хранившееся в Верфи, сломать старые строения и всё место очистить и од новые постройки.

Комплекс возводился в 1844-1849 гг. по проекту арсенального архитектора А.П. Гемилиана, руководил работами А.А. Тон, приспособлением зданий и од производство руководил механик Арсенала Монье.

Представленные на Высочайшее рассмотрение Государя Императора сметы, планы, чертежи по строительным работам были лично им рассмотрены и 6-го мая 1844 г. утверждены. При этом оборудование мастерских повелевалось выполнить в том порядке, как было намечено в пояснительной записке арсенала, а именно: в первую очередь должны быть закончены оборудованием кузница, слесарная и деревянная; во вторую - инструментальная и механическая; и в третью - литейная и пушечно-сверлильная. Все же оборудование нового завода повелевалось закончить и арсеналу быть готовым к открытию работ в конце 1849 г.

Территория Нового Арсенала получила четкое зонирование в соответствии с назначением. Основная производственная зона, образованная корпусами мастерских, составившими в плане четырехугольник с внутренним двором, разместилась на участке между Невой и Симбирской улицей. Два корпуса складов (магазинов), обращенные торцом к набережной, фланкировали его по бокам. Жилая зона расположилась по другую сторону улицы, а складская в глубине жилой. Образовался прямоугольник, симметричный относительно единой центральной оси. Западная граница имела два отступления от правильной формы прямоугольника - юго-западный угол северной части был занят частной территорией (первоначально принадлежавшей графу Кушелеву-Безбородко, затем генерал-лейтенанту Вильсону), западная граница южной части имела небольшой излом. Северная часть прямоугольного участка по периметру (исключая южную границу) была

ограждена рвом с водой и валом с палисадами. Вдоль северной стороны, параллельно фасадам домов были проложены четырьмя блоками три ряда деревянных водосточных труб, на месте которых, впоследствии будет организован сквер.

В корпусе, обращенном к Неве, располагались мастерские. На противоположной стороне Симбирской улицы были выстроены два трехэтажных здания, которые изначально не были производственными, а отводились под жилье - «казармы для офицеров (на 34 квартиры) и гауптвахта» и «для холостых мастеровых».

В корпусе по Симбирской улице, в его центральной части, на первом этаже размещались: дежурная комната, парадная лестница, чертежная; втором этаже располагались канцелярия из 7 комнат и «музей» Арсенала. В западной одноэтажной части этого корпуса были мастерские. В корпусах, перпендикулярных Неве размещались кузницы и столярный цех, в центре двора стоял одноэтажный корпус, предназначенный «для окончательной обделки орудий». Первоначально этот корпус был связан переходом только с северной частью Главного здания.

Во дворе располагались круглые в плане ретирадные места.

Два длинных каменных двухэтажных корпуса, ограничивающих с восточной и западной стороны весь район главных мастерских, были предназначены для хранения металлов и материалов. Они были разделены каменными стенами - каждый на 8 отделений. Но в скором времени, по ходатайству командира арсенала, эти отделения были разделены 11-ю деревянными перегородками на более мелкие части.

Фасады зданий, выходящих на Неву, были рассчитаны на дальнейшее восприятие с противоположного берега, поэтому архитектурные формы и элементы декора носили укрупненный характер. Центральная часть была на высоких подвалах, с двумя этажами, однако на фасаде этажи были объединены высокими окнами с полуциркульным завершением. Фасады боковых корпусов, также двухэтажных, но ниже по отметке карниза и крыши, были решены аналогично. Соединяющие их протяженные корпуса мастерских были раскрыты сравнительно небольшими оконными проемами, однако, на фасадах были выполнены архивольты полуциркульной формы, продолжающие ряд аналогичных декоративных элементов над настоящими окнами двухэтажных частей. Из других декоративных элементов присутствуют рустованные лопатки, гладкий фриз, тяги и широкий карниз. Мотив арок несколько напоминает арсенал на Литейном, восьмиколонный портик арсенала на Литейном заменен восьмью простенками-пилястрами на центральном объеме Нового Арсенала, которые отдаленно напоминают о предшествующих временах в истории этого производства.

На набережной перед зданиями был устроен спуск к воде, но бокам которого установлены пушки.

Лицевые фасады в сторону Симбирской улицы (совр. ул. Комсомола) были решены более подробно и рассчитаны на восприятие с близкого

расстояния. Профилированная межэтажная тяга подчеркивает деление центрального объема на два этажа. Кроме того, над центральным корпусом выполнен аттик с филенками, кованые ограждения крыши со сложным растительным орнаментом, а в центре аттика установлена фигура двуглавого орла в короне, сидящего на перекрещенных пушечных стволах.

Вдоль фасадов основного каре на Симбирской улице была установлена решетка, опорными столбами ворот которой служили пушечные стволы. Решетка эта была установлена одновременно с возведением комплекса и отражена на чертеже Гемелиана. Аналогичная решетка установлена между трехэтажными казармами на нечетной стороне улицы.

Фасады были кирпичные, не оштукатуренные. В позднейшее время они были выкрашены в темно-красный цвет, детали выделены белым.

В конце 1849 г. были окончены все постройки Нового Арсенала, кроме жилья.

«Из уведомления от Департамента Военных Поселений в Штаб инспектора всей артиллерии отмечено, что к 5 октября 1850 г.:

а. в 3-хэтажном корпусе для холостых заняты лишь два этажа; третий (нижний) ещё не окрашен и будет готов к 15 октября;

б. главный офицерский флигель окончательно может быть занят с 15 ноября;

в. 24 домика для женатых - все заняты; остальные 2 будут закончены к 15 октября. Наконец, 12 июля 1851 г. была переведена из Старого арсенала в Новый последняя

оставшаяся там часть арсенальной бригады - 5-я рабочая (фурштатская) рота, после чего последовала передача в ведение начальства арсенала всех вновь построенных зданий и помещений.

1) лесные магазины - 4, лесные навесы - 2, сданы 16 августа 1851 г.;

2) мастерские и все строения и помещения, примыкающие к Неве, сданы 4 января 1852 г.;

3) главный офицерский корпус (иод лит. 1) сдан 8 января 1852 г.;

4) корпуса: для холостых нижних чинов (деревянная мастерская), фурштатский (восточный, где детская школа) и лазаретный (западный) сданы 10 января 1852 г.».

Конструктивно все постройки были решены традиционно, без применения новых строительных приемов и материалов. Для придания прочности стенам, увеличивалась их толщина «до 5 кирпичей». «При приеме новых арсенальных зданий архитектором арсенала надворным советником Гемелианом было произведено опробование прочности сводов верхних этажей 2-х материальных магазинов. Прочность определилась в цифрах от 100 до 125 пудов на квадрат. сажень свода».

В последующий период бытования арсенала ремонтные работы ни разу не были вызваны технической необходимостью, утратой прочности конструкций, все ремонты обуславливались необходимостью переоборудования под новые нужды производства. Даже при качественном

изменении функции здания, сохранялся его внешний облик и целостность ансамбля.

В 1863-1868 гг. казарма для холостых нижних чинов была переоборудована в деревообделочную и шорную мастерскую, которая располагалась там до 1917 г.

В 1871 г. в центральном корпусе Невской части был установлен дополнительный гидравлический пресс мощностью 30 л. с. для холодной обработки каналов бронзовых орудий. В связи с этим корпус был реконструирован. Реконструкция была отражена в более поздних документах, из которых понятно, что заключалась она в устройстве дополнительных фундаментов для оборудования и не коснулась фасадов.

С начала 1882 г. на заводе прекращается пушечное литье, и Арсенал превращается в «слесарно-механический завод» со специализацией на изготовление лафетов и колес.

Для увеличения производительности на заводе устанавливается несколько новых паровых котлов. Один из них в 1888 г. делается не в уже существующих помещениях, а в отдельной пристройке, возводимой на восточном фасаде основного каре. Пристройка возводилась по проекту арсенального архитектора Г.Б. Пранга. Благодаря чертежам, можно сказать, что фасад, к которому делалась пристройка, сохранял первоначальные элементы -угловые рустованные пилястры, широкий карниз, гладкие оконные наличники. По проекту для устройства котельной закладывалось два окна крайних северных осей; проемы заложены и сегодня, хотя пристройка не фиксируется уже на плане 1932 г.

Из генерального плана в данном проекте также можно сделать вывод, что к 1888 г. внутренний дворовый корпус был перестроен и продлен на юг, вплотную примкнув к центральной части южной стороны каре; таким образом, часть лицевого фасада стала внутренней стеной измененного цеха.

Еще одна котельная, стоящая во входе основного каре, была перестроена в 1891 г. по проекту архитектора В.В. Сарандинаки. Данная постройка имела упрощенный декор фасадов и иную форму проемов, не похожие на монументальные формы зданий Гемилиана.

Также по проекту В.В. Сарандинаки выполнялась пристройка «для паровой машины при столярной мастерской», столярная мастерская находилась на четной стороне Симбирской улицы в бывших казармах.

В 1899 в связи с использованием на производстве электричества началось новое переоборудование завода. «Первое предписание о расширении арсенала было получено 14 апреля 1899 г. 22 сентября 1899 г. арсеналом представлен первый проект расширения и улучшения технических средств заведения. При этом в проекте предусматривалось: 1) постройка двухэтажного здания: длин. 25 саж. ширин. 10 саж., высот. 6 саж., при Деревянной мастерской 2) оборудование этого помещения станками, механизмами, подъемными средствами, отоплением (паров.) и освещением (электр.) 3) новая паровая машина, 4 паровых котла 5) сарай для хранения готовых изделий

Деревянной мастерской, главным образом, колес б) полу-переносная железная дорога на протяжении 1 версты 7) усиление механических средств слесари.-паяльной мастерской 8) переустройство старой формовочной под слесарную мастерскую 9) приспособление паяльного и обливочного отделений иод помещения Кузнечной мастерской».

Проект нового здания был выполнен В.В. Сарандинаки в 1902 г., но само здание было построено после 1914 г. Новое строение перекрыло перспективу внутреннего двор между трехэтажными бывшими казармами, но его фасад был выполнен в той же манере, что и постройки 1850-х гг. и удачно вписался в общий ансамбль.

В помещениях каре были проведены работы по устройству новых фундаментов для оборудования и организации каналов в полу.

Два складских корпуса, выходящих торцами к Неве и на Симбирскую улицу, были капитально отремонтированы согласно проекту и сметам в 1901-1902 гг. (архитектор А.В. Кенель). Сметами было предусмотрено исправление иолов, кладку новых столбов, частичную замену деревянных столбов, включая укладку лещадных плит поверх новых столбов, укладку новых плит в пролетах ворот, разбор внутренней аппарели в корпусе № 3. На фасадах исправлялась штукатурка «на стенах, рустах, пилястрах и архивольтах с отбивкой старой», исправлялся наружный карниз «с отбивкою негодных частей и вытяжкой нового карниза по шаблону», окраска «наружных карнизов, пилястр, архивольтов и проч. серо-зеленоватым цветом (под цемент)», «окраска наружных стен черлядью с известкой за 2 раза».

В те же годы реконструировалась медно-литейная мастерская с приспособлением под столярную (корпус вдоль Симбирской ул.). Рылись фундаменты иод паровые котлы и боровы, полы в отдельных помещениях асфальтировались, старые печи и дымовые грубы разбирались, предусматривалось «разобрать кладку заложенных арок (поздняя закладка) во 2 этаже, в помещениях лаборатории и кладовой для моделей» «снять железные двери в 1-м и 2-м этаже, чугунную отделку старых плавильных печей, старые поворотные краны, рельсы, большой мостовой кран...» и пр. В сметах указывалась стоимость разбора «старых железных стропил со связями и обрешеткой» На фасадах предлагалось «пробить отверстия для окон в 1 и 2-м этажах», разобрать кочегарку. Интересен пункт «кузнечные и кровельные работы», где помимо покрытия кровли «со включением надстенных желобов и карниза», указывается «изготовление картин, установление их клямерами и загибка 1ребней». О каких «картинах» идет речь, не понятно.

Преображенным Арсенал встретил свой юбилей. По этому случаю в 1914 г. был открыт памятник Петру I. Автором памятника стал молодой скульптор В.В. Лишев. Бронзо-литейные работы выполнены в мастерской К.И. Миглинника, вокруг памятника была установлена решетка, выполненная по проекту инженера Р. Розенбаума. Скульптура была демонтирована в 1931 г.



В 1900 г. был составлен проект железнодорожной ветки по территории завода - по его периметру, вокруг корпуса в центре каре и с выходом к реке. Ветка сохранялась до 1932 г.

Вот как писал в 1914 г. В. Родзевич о постройках Арсенала: «Эти здания, на которые не раз были устремлены с гордостью взоры Державного Основателя Нового арсенала Императора Николая I, с внешней стороны и до наших дней сохранились в том виде, в каком выросли на месте петровской «Партикулярной Верфи»: 63 года, протекшие с тех пор, не оставили на них ни малейшего следа». Такая характеристика была дана не смотря на масштабную реконструкцию, прошедшую на заводе в 1900-е гг.

В 1917 г. работы на заводе не остановились, производство продолжалось. Продолжались и неоконченные до революции текущие ремонтные работы. На отдельных цехах менялась кровля. Продолжалась замена оконных и дверных заполнений, их рисунок был схож с проектом Пранга.

Вероятно сразу после революции была демонтирована скульптура орла с фасада Арсенала.

В 1930-е гг. была выстроена каменная ограда со стороны Арсенальной улицы.

В 1940 г. заводу присвоили имя прославленного советского военачальника М.В. Фрунзе. В 1971 г. на месте демонтированного памятника Петру установили бронзовый бюст М.В. Фрунзе. Авторами бюста являются скульпторы В.С. Иванов, А.А. Королюв и архитекторы И.И. Фомин и В.С. Маслов.

В связи с оборонным характером предприятия, чертежей зданий периода 1917-2018 гг. обнаружить не удалось. Исключения составляют проекты локальных работ на бывших казармах, фотографические изображения советского периода также связаны именно с этими зданиями.

По данным КГИОП в 1957 г. общее состояние зданий Арсенала оценивалось как удовлетворительное. Из необходимых работ в задании были указаны: «1) Произвести капитальный ремонт крыш и их конструкций, покрытий с последующей окраской масляной краской за 2 раза 2) Навесить новые водосточные трубы 3) Отбить отставшую штукатурку. Новую наносить таким же тонким слоем, одинакового состава со старым 4) Исправить и нанести вновь взамен утраченных все линейные тяги и карнизы с полным сохранением их исторических профилей 5) провести капитальный ремонт всех дверных и оконных заполнений 6) Окраску стен производить известковыми красками, все деревянные детали масляными 7) Расколеровку фасадов сохранить историческую 8) На цоколе здания нанести насечку 9) все виды проводок на фасаде выполнить скрытыми». Этим же заданием предусматривался ремонт ограды.

По данным переписки, в 1965 г. ремонт еще не был закончен.

Согласно топосъемке 1962 г. пространство между центральным каре и восточным и западным складскими корпусами было застроено. Таким образом

полностью изменилась структура территории, а западный и восточный фасады каре и внутренние фасады боковых корпусов комплекса, были скрыты.

Из более поздних документов известно, что последний ремонт фасадов Арсенала, выходящих на Комсомольскую улицу и Арсенальную набережную, был выполнен в 1970 г. При этом указывается, что реставрация имеет «ряд недоделок», например, «необходимо выполнить мастиковку цоколя между облицовочными плитами из известнякового камня», реставрация металлических переплетов произведена лишь частично. Дворовые фасады полностью нуждались в реставрации.

На сегодняшний день территория Арсенала в целом претерпела кардинальные изменения, лицевые же фасады имеют хорошую сохранность и сохраняют первоначальное архитектурно-художественное решение.

#### **10.4. Описание современного состояния объекта:**

Фасадные стены выполнены из полнотелого глиняного кирпича на известково-песчаном растворе. Поверхность стен отпескоструена. Состояние стен - удовлетворительное. Венчающий карниз кирпичный, выполнен по лещадным плитам, заземленным в кладке стены. Штукатурная отделка венчающего карниза местами заменена на металлический профиль.

Оконные и дверные проемы первого этажа прямоугольные с полуциркульными перемычками. Перемычки кирпичные арочные, оштукатурены и окрашены.

Исторические оконные и дверные заполнения заменены. Оконные проемы подвального этажа прямоугольные с лучковыми кирпичными перемычками почти все заложены. Состояние оконных и дверных заполнений – в большей части удовлетворительное.

Цокольная часть стен снаружи облицована плитами из известнякового камня.

Территория внутреннего двора объекта в настоящее время благоустроена (покрытие в брусчатке, установлены фонари освещения). В целом состояние внутреннего двора в настоящее время можно оценить как удовлетворительное.

#### **10.5. Описание и анализ проектной документации:**

В состав ансамбля объекта культурного наследия регионального значения «Арсенал» входят:

- «Мастерская лафетная» (корпус 1), расположенная по адресу: Санкт-Петербург, Калининский район, ул. Комсомола, дом 2, литера А;
- «Материальные магазины (корпус 2-а) - склады», расположенные по адресу: Санкт-Петербург, Калининский район, ул. Комсомола, дом 2, литера А;

- «Мастерская слесарно-паяльная (корпус 3)», расположенная по адресу: Санкт-Петербург, Калининский район, ул. Комсомола, дом 2, литера А;
- «Палисадники у лафетной мастерской» (три), расположенные по адресу: Санкт-Петербург, Калининский район, ул. Комсомола, дом 2;
- «Ограда с пушками», «у материальных магазинов», расположенная по адресу: Санкт-Петербург, Калининский район, ул. Комсомола, дом 1-3;
- «Корпус офицерский», расположенный по адресу: Санкт-Петербург, Калининский район, улица Комсомола, дом 1-3, литера АЦ;
- «Мастерская деревообделочная», расположенная по адресу: Санкт-Петербург, Калининский район, улица Комсомола, дом 1-3, литера М;
- «Дом жилой» (корпус 91), расположенный по адресу: Санкт-Петербург, Калининский район, улица Комсомола, дом 1-3, литера АХ;
- «Дом жилой» (корпус 83), расположенный по адресу: Санкт-Петербург, Калининский район, улица Комсомола, дом 1-3, литер БВ;
- «Дом жилой» (корпус 85), расположенный по адресу: Санкт-Петербург, Калининский район, улица Комсомола, дом 1-3, литера АЯ;
- «Дом жилой (корпус 90)», расположенный по адресу: Санкт-Петербург, Калининский район, ул. Комсомола, дом 1-3, литера АЮ.

Распоряжением КГИОП от 02.11.2011 № 10-766 утвержден перечень предметов охраны объекта культурного наследия регионального значения «Арсенал», расположенного по адресу: Санкт-Петербург, Комсомола ул., 1, 2, 3; Арсенальная наб., 1 в соответствии с которым сохранению, в том числе подлежит местоположение границ территории, объемно-пространственное решение, архитектурно-художественное решение (композиция) фасадов, и иные.

Проектом предполагается благоустройство территории внутреннего двора:

- установка малых архитектурных форм (качелей, пергол, урн, вело-парковок и иных);
- ремонт части существующего покрытия брусчатки;
- устройство БКТП;
- устройство отдельно стоящих крылец ко входам существующих помещений зданий;
- установка газонного ограждения, ограничивающего въезд на парковку;
- устройство новых инженерных сетей.

Также проектом предполагается замена ограждения со стороны Арсенальной набережной с сохранением существующего гранитного основания.

В настоящее время в границах территории внутреннего двора проведены работы по укладке брусчатки, установке фонарей освещения с устройством инженерных сетей, вертикальной планировке территории с устройством дренажных колодцев.

Таким образом, экспертам не представилось возможным оценить состояние объекта культурного наследия до производства указанных работ.

Экспертами сделан вывод, что предмет охраны объекта культурного наследия в результате выполненных работ не нарушен.

Все работы выполнены в границах исторических границ внутреннего двора и не затрагивают несущие конструкции здания.

Для достижения целей настоящей экспертизы, экспертами в рамках рассмотрения проектной документации был проведен анализ проектных решений на предмет соответствия требованиям сохранения предмета охраны объекта культурного наследия, утвержденного Распоряжением КГИОП от 02.11.2011 № 10-766.

Состав и содержание проектной документации и принятые проектом решения соответствуют требованиям задания КГИОП № 01-21-649/22-0-1 от 08.04.2022 и требованиям ГОСТ Р 55528-2013 «Состав и содержание научно-проектной документации по сохранению объектов культурного наследия. Памятники истории и культуры. Общие требования» в части состава и содержания.

Проектные решения приняты с учетом выводов и рекомендаций комплексных научных исследований, в том числе с учетом выводов обследования.

В соответствующих разделах проектной документации представлены все необходимые графические и текстовые материалы, необходимые для производства работ.

Представленные архитектурно-планировочные решения не противоречат предмету охраны объекта культурного наследия, не нарушают историческую планировку и внешний облик как зданий ОКН так и территории ОКН.

Представленная на экспертизу проектная документация предусматривает сохранение исторических особенностей объекта культурного наследия с учетом организации разумного и безопасного существования объекта культурного наследия в современных условиях использования. Представленные материалы достаточны для установления выводов по проектным решениям.

#### **11. Перечень документов и материалов, собранных и полученных при проведении экспертизы, а также использованной для нее специальной, технической и справочной литературы:**

- Федеральный закон от 25.06.2002 №73-ФЗ «Об объектах культурного наследия (памятниках истории и культуры) народов Российской Федерации»;
- Постановление Правительства РФ от 15 июля 2009 г. № 569 «Об утверждении Положения о государственной историко-культурной экспертизе»;

- Постановление Правительства РФ от 10.07.2001 № 527 «О перечне объектов исторического и культурного наследия федерального (общероссийского) значения, находящихся в г. Санкт-Петербурге».

- ГОСТ Р 55528-2013 «Состав и содержание научно-проектной документации по сохранению объектов культурного наследия. Памятники истории и культуры. Общие требования».
- Письмо Министерства культуры РФ от 25 марта 2014 г. № 52-01-39/12-ГП «Разъяснение о научно-проектной и проектной документации»;
- Письмо Министерства культуры Российской Федерации от 22.02.2017 № 45-01.1-39-НМ «О рекомендации к применению Методических рекомендаций по эксплуатации объектов культурного наследия (памятников истории и культуры) народов Российской Федерации»;
- Письмо Министерства культуры Российской Федерации от 17.07.2017 № 212-01.1-39-ВА «О проведении работ по фасадам объектов культурного наследия»;
- ГОСТ Р 21.101-2020 Система проектной документации для строительства. Основные требования к проектной и рабочей документации;
- ГОСТ Р 55528-2013 «Состав и содержание научно-проектной документации по сохранению объектов культурного наследия. Памятники истории и культуры. Общие требования» (действует с 01.01.2014 г.);
- ГОСТ Р 55567-2013 «Порядок организации и ведения инженерно-технических исследований на объектах культурного наследия. Памятники истории и культуры. Общие требования» (действует с 01.06.2014 г.);
- ГОСТ Р 55945-2014 «Общие требования к инженерно-геологическим изысканиям и исследованиям для сохранения объектов культурного наследия» (действует 01.01.2015 г.);
- ГОСТ Р 56198-2014 «Мониторинг технического состояния объектов культурного наследия. Недвижимые памятники. Общие требования» (действует с 01.04.2015 г.);
- ГОСТ Р 56200-2014 «Научное руководство и авторский надзор при проведении работ по сохранению объектов культурного наследия. Основные положения» (действует с 01.02.2015 г.);
- ГОСТ Р 56254-2014 «Технический надзор на объектах культурного наследия. Основные положения. (действует с 01.06.2015 г.);
- ГОСТ Р 56891.1-2016. Сохранение объектов культурного наследия. Термины и определения. Часть 1. Общие понятия, состав и содержание научно-проектной документации;
- ГОСТ Р 56891.2-2016. Сохранение объектов культурного наследия. Термины и определения. Часть 2. Памятники истории и культуры;
- Свод реставрационных правил. Рекомендации по проведению научно-исследовательских, изыскательских, проектных и производственных работ, направленных на сохранение объектов культурного наследия (памятников истории и культуры) народов Российской Федерации. СРП-2007 4-я редакция. Рассмотрен и рекомендован к применению Министерством культуры Российской Федерации сроком действия до «28» апреля 2011 года циркулярным письмом от «11» января 2012 г. № 3-01-39/10-КЧ. – М., 2012;

- РНИП 1.02.01-94. Реставрационные нормы и правила. Инструкция о составе, порядке разработки, согласовании и утверждении научно-проектной документации для реставрации недвижимых памятников истории и культуры. Дата введения 1994-03-30. (Применяется справочно);

- ГОСТ Р 21.1101-2013. Система проектной документации для строительства. Основные требования к проектной и рабочей документации;

- Постановление Правительства РФ "О внесении изменений в Положение о государственной историко-культурной экспертизе" от 04 сентября 2012 г. № 880;

- Закон Санкт-Петербурга от 20 июня 2007 г. № 333-64 «Об охране объектов культурного наследия в Санкт-Петербурге»;

- Схема территории – приложение № 1 к Акту (источник - <https://rgis.spb.ru/mapui/>).

#### Источники и литература.

1. Адресные книги «Весь Петербург» на 1895-1913 гг.,
2. Адресные книги «Весь Петроград» на 1914-1917 гг.,
3. Архитекторы-строители Санкт-Петербурга середины XIX - начала XX века. Под общ. ред. Б.М. Кирикова. — СПб. Пилигрим, 1996.
4. Горбачевич КС, Хабло ЕЛ. ПОЧЕМУ ТАК НАЗВАНЫ? Лениздат., 1985.
5. Городские имена сегодня и вчера. Петербургская топонимика. Изд. 2-е. СПб, 1997.
6. Гинзбург А. М., Кириков Б. М. Архитекторы-строители Санкт-Петербурга середины XIX-начала XX века. Справочник. Пилигрим, 1996 г.
7. Историческая застройка Санкт-Петербурга. Перечень вновь выявленных объектов. Справочник. СПб., 2001.
8. Петербург - Ленинград. Историко-географический атлас. Л., 1957.
9. Подробный план столичного города С.-Петербурга, снятый по масштабу 1:4200 под начальством генерал-майора Ф.Ф. Шуберта. 1828 г. Санкт-Петербург. 300 лет на планах и картах.
10. Полное собрание законов Российской империи. Собрание первое: с 1649 года по 12 декабря 1825 года. - СПб.: Типография II Отделения собств. Е.И.В. канцелярии. - Т. 10: 1737 - 1739.1830.
11. Доходный дом графа Толстого. Проект и строительство Ф.И. Лидваль. // Ежегодник Общества архитекторов-художников. - 1912.
12. Исаченко В. Г. Зодчие Санкт-Петербурга. XIX - начало XX века. — СПб.: Лениздат, 1998.
13. Исаченко В. Г., Оль Г. А. Федор Лидваль. —Л.: Лениздат, 1987.
14. Кириков Б. М. Архитектура петербургского модерна. Особняки и доходные дома. — СПб.: Коло, 2012.
15. Атлас столичного города С.-Петербурга, состоящий из одиннадцати частей и 51-го квартала. Сочинен в Санкт-Петербурге при Сенате. 1798 г. ЦГИА СПб. Ф. 513. Оп. 168. Д. 319. Л. 27.

16. Атлас столичного города Санкт-Петербурга, состоящий из одиннадцати частей и 55 кварталов. Сочинен в Санкт-Петербурге при Комитете о уравнивании городских повинностей. 1806 г. РГВИА. Ф. 846. Оп. 16. Арх. № ВУА-22510, Л. 13.
17. Георги И. Г. Описание российско-императорского столичного города Санкт-Петербурга и достопамятностей в окрестностях оного, с планом. СПб., 1996.
18. Материалы топографической съемки Отдела геолого-геодезической службы Управления автоматизации и информатизации Комитета по Градостроительству и архитектуре (ОГГС УАИ КГА).
19. Подробный план столичного города С.-Петербурга, снятый по масштабу 1:4200 под начальством генерал-майора Ф.Ф. Шуберта. 1828 г. Санкт-Петербург. 300 лет на планах и картах.
20. Семенцов СВ., Красникова О.А., Мазур Т.П. Шрадер Т.А. Санкт-Петербург на картах и планах первой половины XVIII века. СПб., 2004.
21. Тапильский С.С. Историко-топографическое описание Санкт-Петербурга и его окрестностей. 1850-1860 гг, ЦГИА СПб Ф.2263, Оп.1, Д 38, Л. 43.
22. ЦГИА СПб. Ф. 1296. Оп. 1. Д. 219. Переписка об изготовлении и исправлении предметов для железной дороги, проложенной в дворах арсенала /с чертежами/. 1897-1903 Ф. 1296. Оп. 2. Д. 21
23. Переписка с приложением сметы и чертежей на капитально-строительные работы в арсенале. 1888
24. Ф. 1296. Оп. 2. Д. 69. Расчетная тетрадь с товариществом "Строитель" на приспособление старой медно-литейной мастерской под слесарную мастерскую /с чертежами/. 1901-4
25. Ф. 1296. Оп. 2. Д. 76. Расчетная тетрадь с товариществом "Строитель" на капитально-ремонтное исправление 2-х каменных 2-х этажных магазинов для складов и хранения лесных материалов /с чертежами/. 1902-11.
26. Ф. 1296. Оп. 2. Д. 229. Переписка о ремонте и возобновлении зданий арсенала в 1919 г.
27. Ф. 1296. Оп. 15, Д. 1, 2а, 2,4, - чертежи /б/д/.
28. Ф. 1296. Оп. 18. Д. 1. Материалы и рукоп. "История С.-Петербургского арсенала".
29. Ф. 1296. Оп. 18. Д. 2. Материалы и переписка о составлении истории арсенала и обсуждении празднования 200 летнего юбилея. 1907.
30. Ф. 1296. Оп. 18. Д. 3. Материалы по истории арсенала. 1912.
31. Ф. 1296. Оп. 18. Д. 4. Материалы по истории арсенала. 1912.
32. Ф. 1296. Оп. 18. Д. 5. Материалы по истории арсенала. 1912.
33. Ф. 1500. Оп. 1. Д. 150. Об освидетельствовании строений Петербургского арсенала 1850.
34. Ф. 513, оп. 101, д. 199, л. 1-7. Чертежи дома для садовых служащих по Арсенальной улице 2 на Куликовом поле. Фасады, разрезы, поэтажные планы (арх. Д. П. Рябов, 1902 г.).

- 35.Ф. 513, оп. 101, д. 217, лл. 1-2. План участка городской земли по Арсенальной улице у здания Арсенала напротив водопойни (1902 г.)
- 36.Ф. 256, оп. 1, д. 3731, лл. 6. План участка Арсенала по Симбирской ул. (ныне — ул. Комсомола).
- 37.Ф. 192, оп. 3-1, д. 641. План участка по ул. Арсенальной 1/3 (1925 г.).
- 38.ЦГА КФФД СПб № Г 2977'. Служащие завода ожидают открытия памятника Петру I. 1914 г\.
- 39.№ Г 2983. Крестный ход в честь 200-летия завода. 1914 г.
- 40.№ Г 2979. Крестный ход в честь 200-летия завода. 1914 г.
- 41.№ Г 2980. Крестный ход в честь 200-летия завода. 1914 г.
- 42.№ Г 2982. Крестный ход в честь 200-летия завода. 1914 г.
- 43.№ Д 19184. Артиллеристы у памятника Петру I. 1914 г.
- 44.№ Е 15865. Крестный ход в честь 200-летия завода. 1914 г.
- 45.№ Е 15869. Памятник Петру I. 1914 г.
- 46.№ Гр 22404. Красногвардейцы завода «Арсенал». 1920 г.
- 47.№ Бр 73032. Бюст Фрунзе М.В. перед главной проходной завода. 1987
- 48.№ Ар 211927. Вид с Большой Невы на Арсенальную набережную. 1984 г.
- 49.Библиография: В. Родзевич. «Историческое описание С-Петербургского Арсенала за 200 лет его существования, 1712-1912». СПб. 1914 г. М.С. Штиглиц. Промышленная архитектура Петербурга в сфере «индустриальной археологии», СПб., 2003 г.
- 50.Штиглиц М.С, Лелина В.И., Гордеева М.А., Кириков Б.М. Памятники промышленной архитектуры Санкт-Петербурга. 2003 г.

Электронные ресурсы:

- 1) <https://docs.cntd.ru/>.
- 2) <https://pastvu.com/>.
- 3) <http://www.etomesto.ru/>.
- 4) <https://www.citywalls.ru/>.
- 5) <https://rgis.spb.ru/mapui/>.

С целью проверки наличия и состояния на момент проведения государственной историко-культурной экспертизы особенностей, составляющих предмет охраны объекта культурного наследия, проведен визуальный осмотр и выполнена фотофиксация (материалы фотофиксации представлены в Приложении № 3).

## **12. Обоснование вывода экспертизы:**

По результатам рассмотрения и анализа проектной документации «Проект работ по сохранению объекта культурного наследия регионального значения «Арсенал», по адресу: Санкт-Петербург, Комсомола ул., 1, 2, 3; Арсенальная наб., 1. Приспособление для современного использования



территории, благоустройство.», выполненной ООО «РЕСТРОН» в 2023 г., шифр 03/23-ПД, экспертами установлено следующее.

В состав проектной документации по сохранению объекта в части благоустройства территории включены разделы: «Предварительные работы», «Комплексные научные исследования», «Проект приспособления».

Анализ проектной документации показал, что представленные в ней решения:

- соответствуют требованиям законодательства в области охраны объектов культурного наследия;
- разработаны на основании действующей лицензии Министерства культуры Российской Федерации;
- выполнены на основе комплексных научных исследований и предпроектных изысканий;
- направлены на создание условий для современного использования объекта культурного наследия;
- рассмотренные проектные решения не нарушают предмета охраны объекта.

Представленные решения не противоречат и не нарушают предмет охраны рассматриваемого объекта культурного наследия. Также, как и не нарушают историческую планировку территории в ее габаритах и ее внешний облик.

В составе проекта представлен акт определения влияния предполагаемых к проведению видов работ на конструктивные и другие характеристики надежности и безопасности объекта культурного наследия (памятника истории и культуры) народов Российской Федерации от 13.01.2023.

Проектной документацией предполагаются к выполнению следующие виды работ:

- установка малых архитектурных форм (качелей, пергол, урн, вело-парковок и иных);
- ремонт части существующего покрытия брусчатки;
- устройство БКТП;
- устройство отдельно стоящих крылец ко входам существующих помещений зданий;
- установка газонного ограждения, ограничивающего въезд на парковку;
- устройство новых инженерных сетей.
- замена ограждения со стороны Арсенальной набережной с сохранением существующего гранитного основания.

При проведении работ, указанных в Акте влияния (установка малых архитектурных форм (качелей, пергол, урн, вело-парковок и иных); ремонт части существующего покрытия брусчатки; устройство БКТП; устройство отдельно стоящих крылец ко входам существующих помещений зданий; установка газонного ограждения, ограничивающего въезд на парковку; устройство новых инженерных сетей;

замена ограждения со стороны Арсенальной набережной с сохранением существующего гранитного основания):

- сохраняется исторически сложившаяся конструктивная схема объекта культурного наследия;
- не изменяется объемно-планировочная структура объекта культурного наследия.

Предполагаемые к выполнению работы на объекте культурного наследия регионального значения «Арсенал» (Санкт-Петербург, Комсомола ул., 1, 2, 3; Арсенальная наб., 1) в соответствии с письмом Минкультуры России от 24.03.2015 № 90-01-39-ГП относятся к работам по сохранению объекта культурного наследия.

Согласно выводу Акта влияния работы, предусмотренные проектной документацией к выполнению на объекте культурного наследия, не оказывают влияния на конструктивные и другие характеристики надежности и безопасности объекта культурного наследия регионального значения «Арсенал» (Санкт-Петербург, Комсомола ул., 1, 2, 3; Арсенальная наб., 1).

По результатам оценки выводов Акта влияния на конструктивные и другие характеристики надежности и безопасности объекта культурного наследия (памятника истории и культуры) народов Российской Федерации, установлено, что предполагаемые к выполнению в соответствии с экспертируемой проектной документацией виды работ не оказывают влияния на конструктивные и другие характеристики надежности и безопасности объекта культурного наследия регионального значения «Арсенал» (Санкт-Петербург, Комсомола ул., 1, 2, 3; Арсенальная наб., 1), согласно требованиям Федерального закона от 25.06.2002 № 73-ФЗ «Об объектах культурного наследия (памятниках истории и культуры) народов Российской Федерации» и с учетом положений Градостроительного кодекса Российской Федерации, постановления Правительства Российской Федерации от 16.05.2022 № 881 «Об осуществлении замены и (или) восстановления несущих строительных конструкций объекта капитального строительства при проведении капитального ремонта зданий, сооружений», иных правовых актов.

### **13. Вывод экспертизы:**

Проектная документация на проведение работ по сохранению объекта культурного наследия регионального значения «Арсенал», расположенного по адресу: Санкт-Петербург, Комсомола ул., 1, 2, 3; Арсенальная наб., 1 «Проект работ по сохранению объекта культурного наследия регионального значения «Арсенал», по адресу: Санкт-Петербург, Комсомола ул., 1, 2, 3; Арсенальная наб., 1. Приспособление для современного использования территории, благоустройство.», выполненная ООО «РЕСТРОН» в 2023 г., шифр 03/23-ПД, соответствует требованиям государственной охраны объектов культурного наследия (**положительное заключение**).

#### **14. Перечень приложений к заключению экспертизы:**

Приложение № 1. Ситуационный план, историко-культурный опорный план территории.

Приложение № 2. Архивные материалы.

Приложение № 3. Фотофиксация от 17.04.2023 года.

Приложение № 4. Документы, предоставленные заявителем:

Приложение № 4. 1. Задание КГИОП № 01-21-649/22-0-1 от 08.04.2022г. на проведение работ по сохранению объекта культурного наследия регионального значения «Арсенал», расположенного по адресу: Санкт-Петербург, Комсомола ул., 1, 2, 3; Арсенальная наб., 1. Благоустройство территории.

Приложение № 4.2. Письмо КГИОП № 01-25-27756/21-0-1 от 16.11.2021 г. о порядке проведения работ в отношении территории объекта.

Приложение № 4.3. Распоряжение КГИОП от 17.04.2020 № 130-р об утверждении границ территории объекта культурного наследия регионального значения «Арсенал», расположенного по адресу: Санкт-Петербург, Комсомола ул., 1, 2, 3; Арсенальная наб., 1.

Приложение № 4.4. Распоряжение КГИОП от 02.11.2011 № 10-766 об утверждении перечня предметов охраны объекта культурного наследия регионального значения «Арсенал», расположенного по адресу: Санкт-Петербург, Комсомола ул., 1, 2, 3; Арсенальная наб., 1.

Приложение № 4.5. Приказ Минкультуры РФ от 27.12.2017 № 138693-р о регистрации объекта культурного наследия регионального значения «Арсенал» в едином государственном реестре объектов культурного наследия (памятников истории и культуры) народов Российской Федерации.

Приложение № 4.6. План границ территории объекта культурного наследия «Арсенал», утвержденный КГИОП 31.08.2005 г.

Приложение № 4.7. Документы о государственной регистрации права (выписки ЕГРН):

1. от 13.12.2021г. № КУВИ-999/2021-1238716 на земельный участок по адресу: Санкт-Петербург, улица Комсомола, дом 2, литера А;

2. от 13.12.2021г. № КУВИ-999/2021-1238711 на земельный участок по адресу: Санкт-Петербург, улица Комсомола, дом 2, литера Б;

3. от 13.12.2021г. № КУВИ-999/2021-1238713 на земельный участок по адресу: Санкт-Петербург, улица Комсомола, дом 2, литера В;

4. от 13.12.2021г. № КУВИ-999/2021-1238719 на земельный участок по адресу: Санкт-Петербург, улица Комсомола, дом 2, литера Д.

Приложение № 4.8. Договор на разработку проектной документации между АО «Арсенал недвижимость» и ООО «РЕСТРОН» на выполнение работ по проектированию благоустройства территории в части приспособления для современного использования объекта культурного наследия регионального значения «Арсенал».

Приложение № 4.9. Доверенность представлять интересы АО «Арсенал недвижимость» в отношении Васильева Леонида Сергеевича.

Приложение № 5 выписка из ЕГРЮЛ ООО «РЕСТРОН».

Приложение № 6. Лицензия на осуществление деятельности по сохранению ОКН ООО «РЕСТРОН» от 03.10.2016 № МКРФ 03800 (проектирование завершено до 01.03.2023 г.).

Приложение № 7. Приказы Минкультуры РФ от 17.07.2019 г. № 997, от 09.11.2021 № 1809 об аттестации экспертов.

Приложение № 8. Копии договоров с экспертами;

Приложение № 9. Протоколы заседаний экспертной комиссии.

### **15. Дата оформления заключения экспертизы**

#### **Подписи экспертов:**

*(подписано усиленной  
квалифицированной  
электронной подписью)*

М.С. Лавриновский (29.05.2023 г.)  
*председатель экспертной комиссии*

*(подписано усиленной  
квалифицированной  
электронной подписью)*

Е.В. Кондакова (29.05.2023 г.)  
*ответственный секретарь экспертной  
комиссии*

*(подписано усиленной  
квалифицированной  
электронной подписью)*

Л.А. Хангу (29.05.2023 г.)  
*член экспертной комиссии*

**Приложение № 1 к Акту по результатам государственной историко-культурной экспертизы проектной документации на проведение работ по сохранению объекта культурного наследия регионального значения «Арсенал», расположенного по адресу: Санкт-Петербург, Комсомола ул., 1, 2, 3; Арсенальная наб., 1 «Проект работ по сохранению объекта культурного наследия регионального значения «Арсенал», по адресу: Санкт-Петербург, Комсомола ул., 1, 2, 3; Арсенальная наб., 1. Приспособление для современного использования территории, благоустройство», выполненной ООО «РЕСТРОН» в 2023 г., шифр 03/23-ПД**

**Ситуационный план, историко-культурный опорный план территории.**

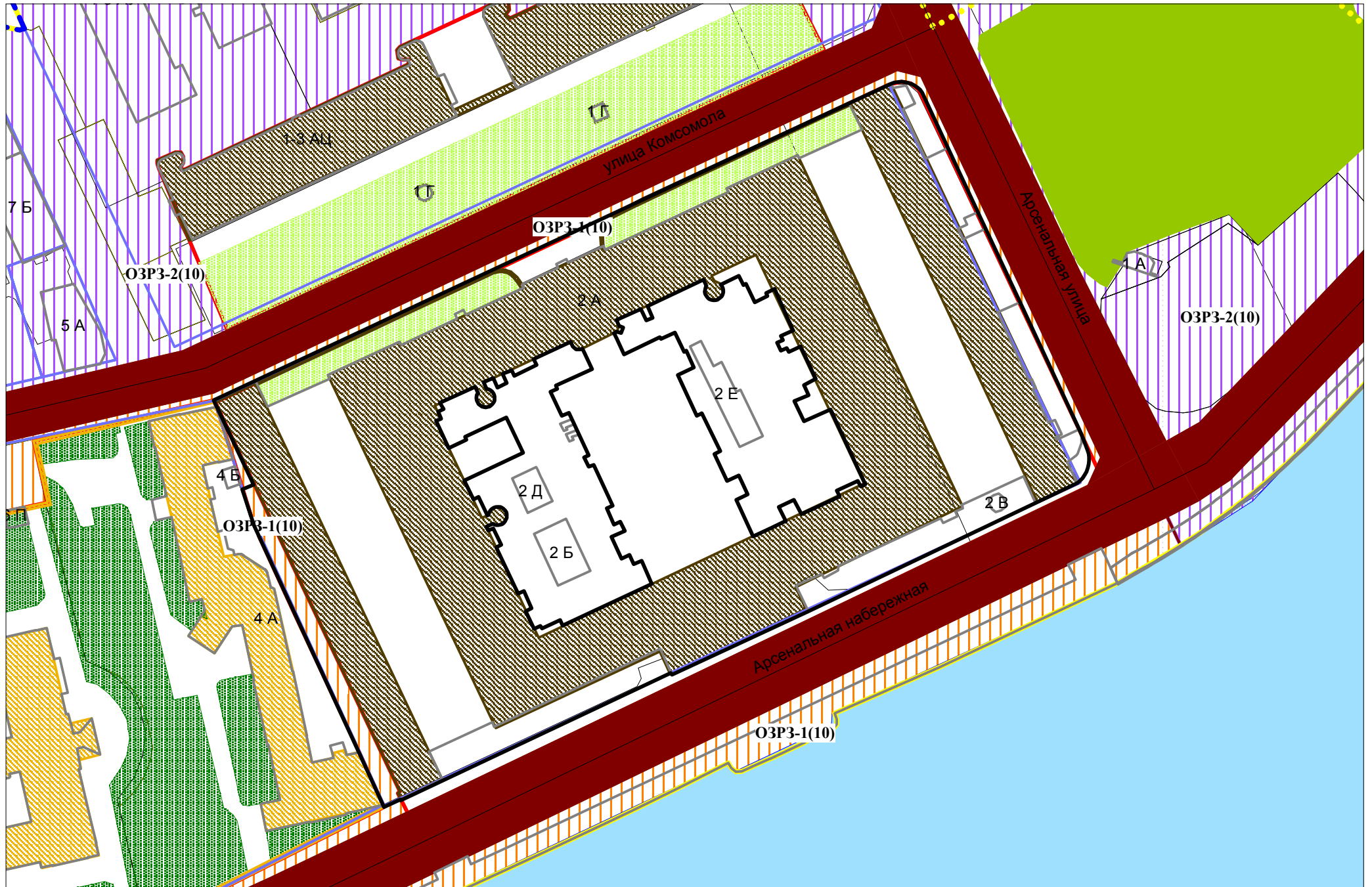

**Условные обозначения:**

 Границы территорий объектов культурного наследия

**Объекты культурного наследия регионального значения**

 Здания и сооружения

 Парки, сады, скверы, бульвары, аллеи, палисадники

**Выявленные объекты культурного наследия**

 Здания и сооружения

 Парки, сады, скверы, бульвары, аллеи, палисадники

**Зоны охраны**

 Единая зона регулирования застройки и хозяйственной деятельности 2

 Единая зона регулирования застройки и хозяйственной деятельности 1

**Территория предварительных археологических разведок**

 Зона археологической разведки

**Элементы исторической ландшафтно-композиционной структуры**

 Водная система

**Элементы исторической планировочной структуры**

 Исторические зеленые насаждения

 Историческое межевание

 Набережные

 Улицы

 Границы проектирования



ИСТОРИКО-КУЛЬТУРНЫЙ ОПОРНЫЙ ПЛАН ТЕРРИТОРИИ ОБЪЕКТА КУЛЬТУРНОГО НАСЛЕДИЯ  
РЕГИОНАЛЬНОГО ЗНАЧЕНИЯ "АРСЕНАЛ"

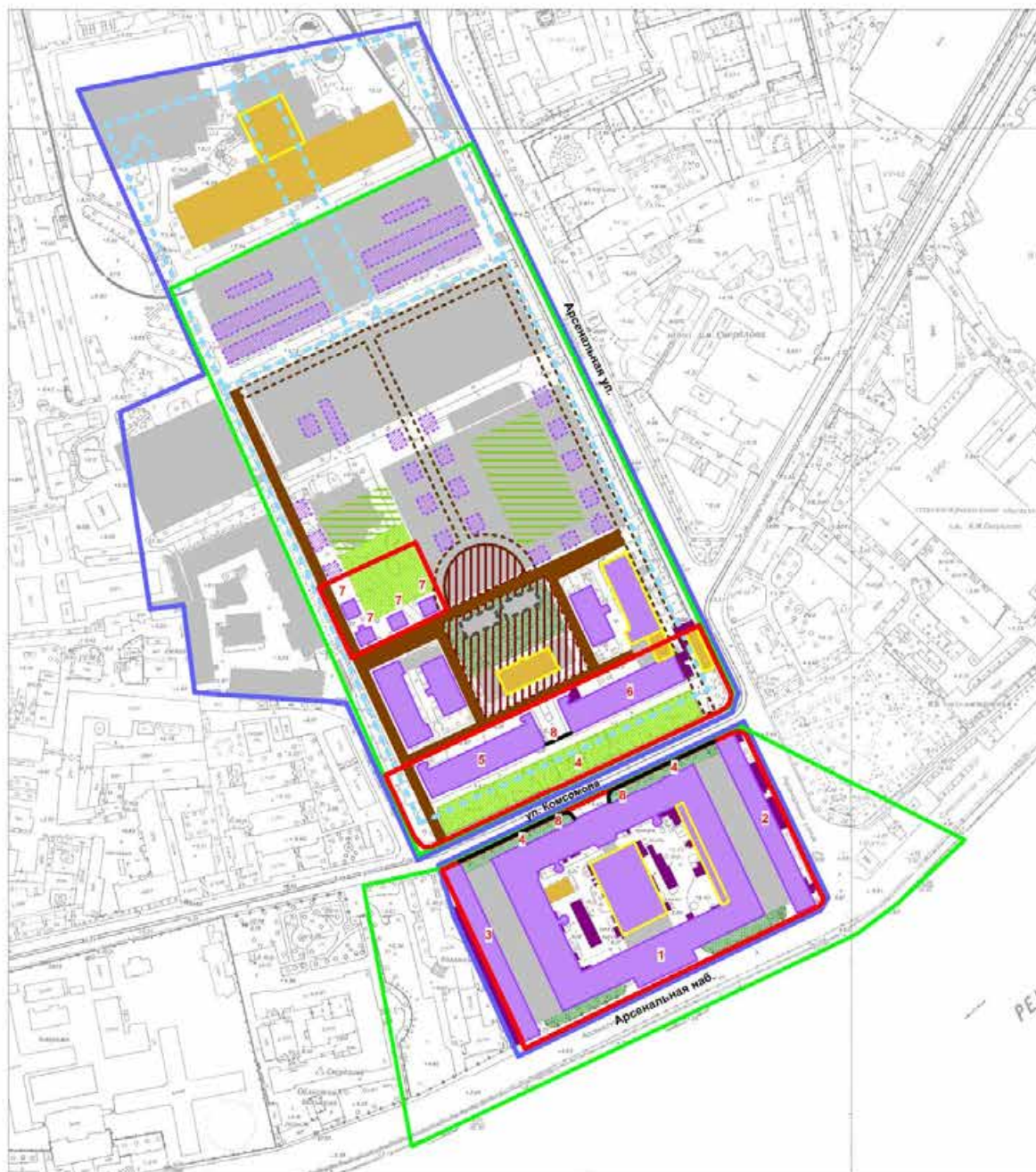

ЭКСПЛИКАЦИЯ ОБЪЕКТОВ:

1. МАСТЕРСКАЯ ЛАФЕТНАЯ (КОРПУС 1)
2. МАТЕРИАЛЬНЫЕ МАГАЗИНЫ (КОРПУС 2-А) - СКЛАДЫ
3. МАСТЕРСКАЯ СЛЕСАРНО-ПАЛЯНАЯ (КОРПУС 3)
4. ПАЛИСАДНИКИ У ЛАФЕТНОЙ МАСТЕРСКОЙ (ТРИ)
5. КОРПУС ОФИЦЕРСКИЙ (КОРПУС 6)
6. МАСТЕРСКАЯ ДЕРЕВООБДЕЛОЧНАЯ (КОРПУС 7)
7. ДОМА ЖИЛЫЕ (КОРПУСА 83, 87, 90, 91)
8. ОГРАДЫ С ПИЦКАМИ

УСЛОВНЫЕ ОБОЗНАЧЕНИЯ

ЭЛЕМЕНТЫ ИСТОРИЧЕСКОЙ ОБЪЕМНО-ПРОСТРАНСТВЕННОЙ СТРУКТУРЫ ПО ПЕРИОДАМ:

1840-е - 1860-е гг.

- |     |     |                       |
|-----|-----|-----------------------|
| УТР | СУЩ |                       |
|     |     | ИСТОРИЧЕСКАЯ ГРАНИЦА  |
|     |     | ОБЪЕКТЫ ЗАСТРОЙКИ     |
|     |     | УЛИЦЫ И ПРОЕЗДЫ       |
|     |     | ПЛОЩАДИ               |
|     |     | ОГРАДЫ                |
|     |     | ЭЛЕМЕНТЫ ГИДРОСИСТЕМЫ |

1860-е - 1920-е гг.

- |  |  |                      |
|--|--|----------------------|
|  |  | ИСТОРИЧЕСКАЯ ГРАНИЦА |
|  |  | ОБЪЕКТЫ ЗАСТРОЙКИ    |
|  |  | ЗЕЛЕННЫЕ НАСАЖДЕНИЯ  |

1930-е - 2000-е гг.

- |  |  |                                    |
|--|--|------------------------------------|
|  |  | ОБЪЕКТЫ ЗАСТРОЙКИ                  |
|  |  | ПЕРЕСТРОЕННЫЕ ИСТОРИЧЕСКИЕ ОБЪЕКТЫ |
|  |  | ЗЕЛЕННЫЕ НАСАЖДЕНИЯ                |

- |  |   |
|--|---|
|  | ГРАНИЦА ТЕРРИТОРИИ ОБЪЕКТА КУЛЬТУРНОГО НАСЛЕДИЯ "АРСЕНАЛ" |
|  | ДИССОНИРУЮЩИЕ ОБЪЕКТЫ                                     |



**Приложение № 2 к Акту по результатам государственной историко-культурной экспертизы проектной документации на проведение работ по сохранению объекта культурного наследия регионального значения «Арсенал», расположенного по адресу: Санкт-Петербург, Комсомола ул., 1, 2, 3; Арсенальная наб., 1 «Проект работ по сохранению объекта культурного наследия регионального значения «Арсенал», по адресу: Санкт-Петербург, Комсомола ул., 1, 2, 3; Арсенальная наб., 1. Приспособление для современного использования территории, благоустройство», выполненной ООО «РЕСТРОН» в 2023 г., шифр 03/23-ПД**

**Архивные материалы.**

## Архивные и библиографические источники

### ЦГИА СПб.

1. Ф. 1296. Оп. 1. Д. 219  
Переписка об изготовлении и исправлении предметов для железной дороги, проложенной в дворах арсенала /с чертежами/. 1897-1903
2. Ф. 1296. Оп. 2. Д. 21  
Переписка с приложением сметы и чертежей на капитально-строительные работы в арсенале. 1888
3. Ф. 1296. Оп. 2. Д. 69. Расчетная тетрадь с товариществом "Строитель" на приспособление старой медно-литейной мастерской под слесарную мастерскую /с чертежами/. 1901-4
4. Ф. 1296. Оп. 2. Д. 76. Расчетная тетрадь с товариществом "Строитель" на капитально-ремонтное исправление 2-х каменных 2-х этажных магазинов для складов и хранения лесных материалов /с чертежами/. 1902-11
5. Ф. 1296. Оп. 2. Д. 229. Переписка о ремонте и возобновлении зданий арсенала в 1919 г.
6. Ф. 1296. Оп. 15, Д. 1, 2а, 2,4, - чертежи /б/д/
7. Ф. 1296. Оп. 18. Д. 1. Материалы и рукОп. "История С.-Петербургского арсенала"
8. Ф. 1296. Оп. 18. Д. 2. Материалы и переписка о составлении истории арсенала и обсуждении празднования 200 летнего юбилея. 1907
9. Ф. 1296. Оп. 18. Д. 3. Материалы по истории арсенала. 1912
10. Ф. 1296. Оп. 18. Д. 4. Материалы по истории арсенала. 1912
11. Ф. 1296. Оп. 18. Д. 5. Материалы по истории арсенала. 1912
12. Ф. 1500. Оп. 1. Д. 150. Об освидетельствовании строений Петербургского арсенала. 1850
13. Ф. 513, оп. 101, д. 199, л. 1-7. Чертежи дома для садовых служащих по Арсенальной улице 2 на Куликовом поле. Фасады, разрезы, поэтажные планы (арх. Д. П. Рябов, 1902 г.)
14. Ф. 513, оп. 101, д. 217, лл. 1-2. План участка городской земли по Арсенальной улице у здания Арсенала напротив водопойни (1902 г.)
15. Ф. 256, оп. 1, д. 3731, лл. 6. План участка Арсенала по Симбирской ул. (ныне – ул. Комсомола)

### ЦГАНТД СПб

16. Ф. 192, оп. 3-1, д. 641. План участка по ул. Арсенальной 1/3 (1925 г.)
17. Ф. 192, оп. 3-1, д. 2671. Планы зданий мастерских (типографная, сапожная, картонная, слесарная; 1927 г.)
18. Ф. 192, оп. 3-1, д. 4786. Планы, разрезы дома 1/3 по ул. Комсомола (1925 г.)
19. Ф. 192, оп. 3-1, д. 8985, л. 256-259. О ремонте зданий изолятора Специального назначения по Арсенальной наб. Акт осмотра здания (1924 г.)

20. Ф. 205, оп. 22, д. 384. Диссертация «Промышленная архитектура России XVIII-XIX вв. на примерах Санкт-Петербургского Арсенала, Сестрорецкого и Ижорского заводов

#### Архив ВИМАИВиВС

21. Ф. 386, оп. 1-5, д. 23, лл. 42. О проектном задании привязки типового проекта административного корпуса на территории завода по Арсенальной наб. (1957 г.)  
 22. Ф. 27, Оп. СПб, Д. 243. План общего расположения зданий. 1853 г.  
 23. Ф. 27, Оп. СПб, Д. 244. Общий план арсенала и патронного завода. 1880 г.  
 24. Ф. 27, Оп. СПб, Д. 245. Проект мастерской для изготовления гидравлических лафетов. 1884 г.  
 25. Ф. 27, Оп. СПб, Д. 246. План общего расположения зданий. б/д  
 26. Ф. 27, Оп. СПб, Д. 247. Общий план арсенала. 1900 г.

#### РГАВМФ

27. Ф. 3л, Оп. 25, Д. 6618. План арсенальных зданий на месте городской верфи. 1849 г.  
 28. Ф. 3л, Оп. 25, Д. 6708. План общего расположения арсенальных зданий. 1854 г.  
 29. Ф. 3л, Оп. 35, Д. 6752. О постройке арсенала. 1854 г.

#### Территориальный фонд материалов картографо-геодезических работ и инженерных изысканий КГА

30. Планшет 2530-13 1932, 1957, 1962, 1974, 1985, 2003 гг.

#### Архив КГИОП

31. Паспорт объекта. Е.Б. Яковлева. 1999 г. Архив КГИОП  
 32. Историко-культурные исследования с целью определения предметов охраны. «Арсенал». Архитектурная мастерская Н.Ф. Никитина. 2009. Н-9552  
 33. Историко-градостроительный анализ промышленного комплекса «Арсенал». СПбГАСУ, кафедра архитектуры. 2005 г. Н- 6693  
 34. Фототека КГИОП. № 21171, 92670, 92669  
 35. Ф. 31, Д. 3. Проект реставрационного ремонта фасадов в соответствии с охранным обязательством. 1996 г.  
 36. Ф. 31. Д. 5. Проект благоустройства и озеленения территории сквера по ул. Комсомола 1-3. 2007 г.  
 37. Переписка о ремонтах памятника. 1955-1990 гг.

#### ЦГАКФФД СПб

38. № Г 2977. Служащие завода ожидают открытия памятника Петру I. 1914 г.  
 39. № Г 2983. Крестный ход в честь 200-летия завода. 1914 г.  
 40. № Г 2979. Крестный ход в честь 200-летия завода. 1914 г.  
 41. № Г 2980. Крестный ход в честь 200-летия завода. 1914 г.  
 42. № Г 2982. Крестный ход в честь 200-летия завода. 1914 г.

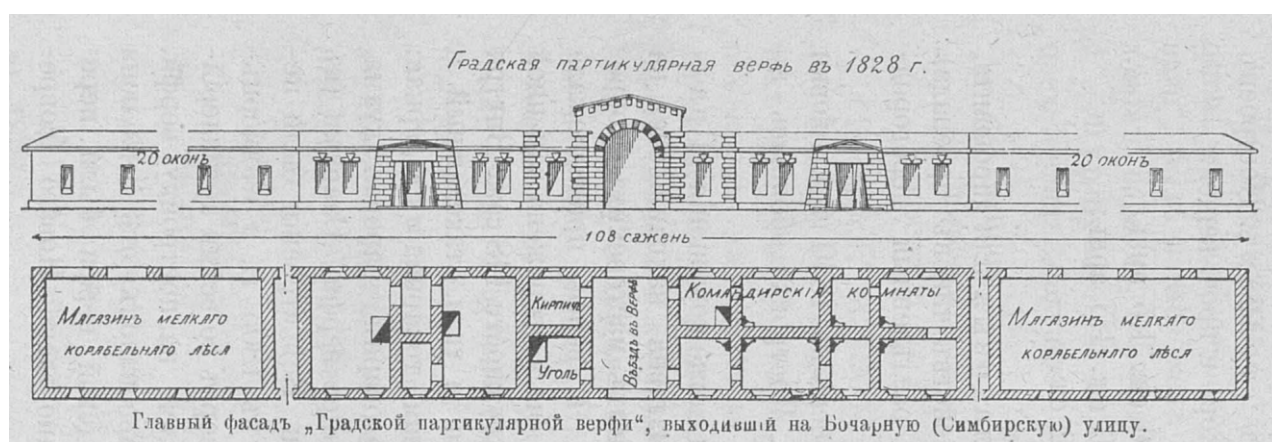
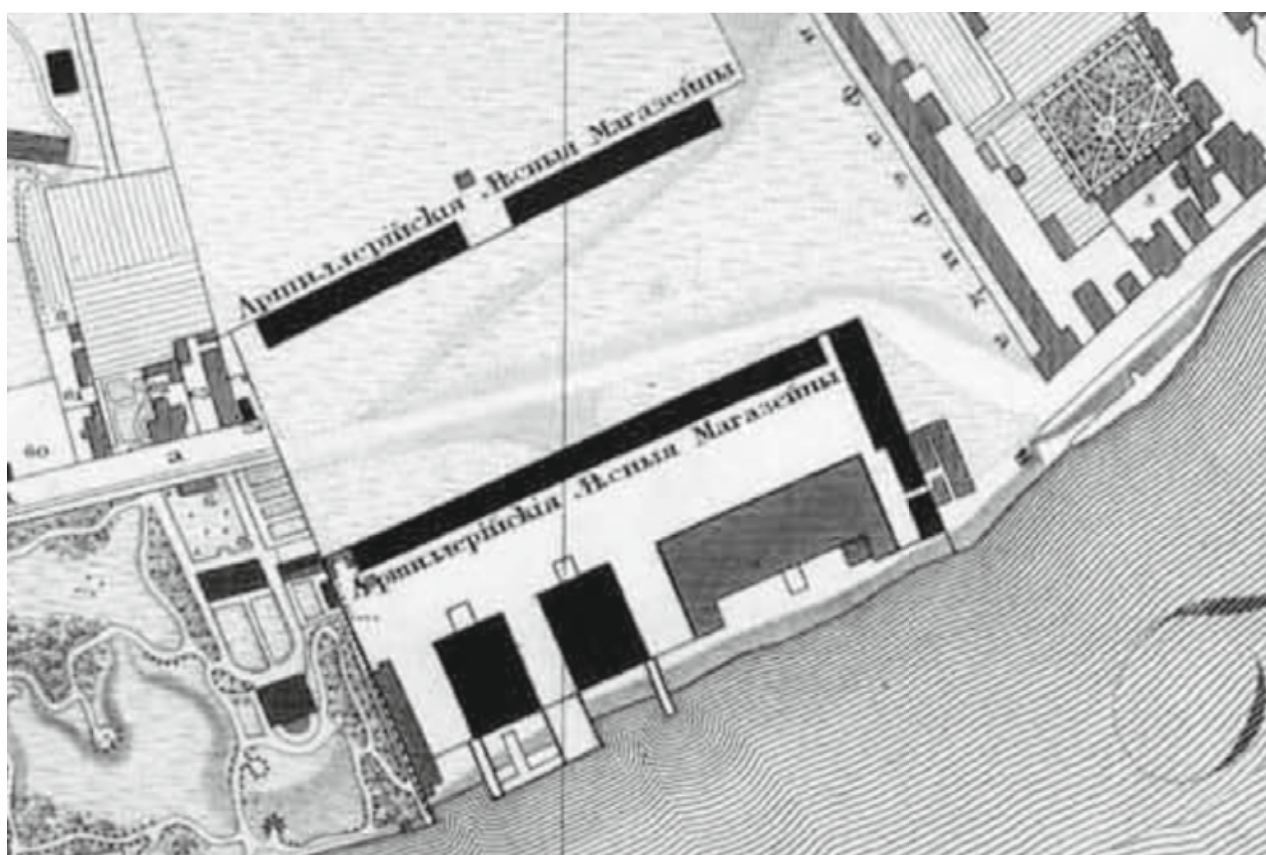

1 а. Подробный план столичного города Санкт-Петербурга, снятый под начальством генерал-майора Шуберта. 1828 г.

1 б. Городская партикулярная верфь. 1828 г.  
//В. Родзевич. Историческое описание Санкт-Петербургского Арсенала за 200 лет его существования 1712-1912 гг. СПб., 1914



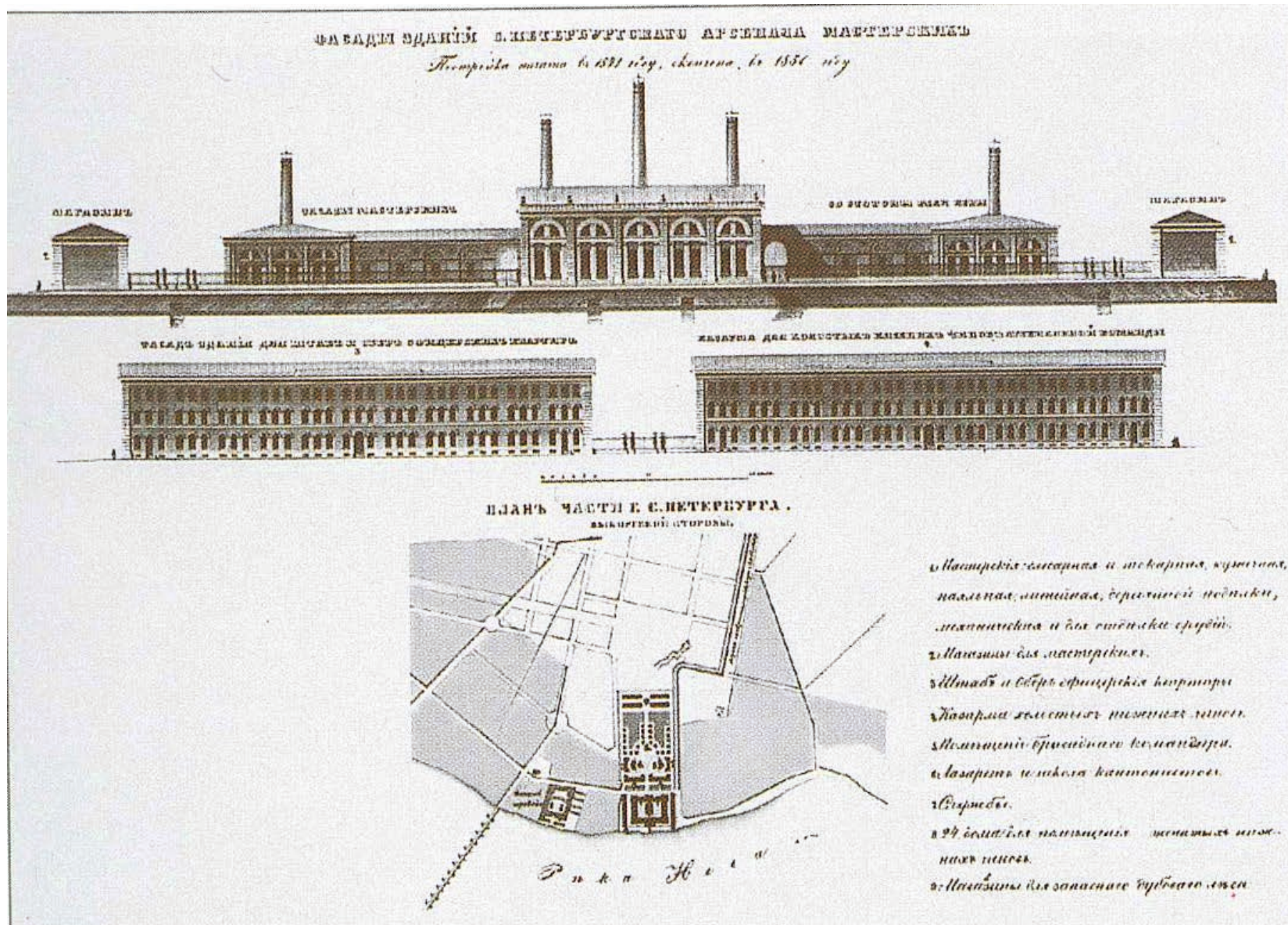

2. Фасад здания Санкт-Петербургского Арсенала и мастерских. Построено в 1849 г., снято в 1853 г. Архитектор А.П. Гемилиан// М.С. Штиглиц, В.И. Лелина, М.А. Гордеева, Б.М. Кириков. Памятники промышленной архитектуры Санкт-Петербурга. 2003



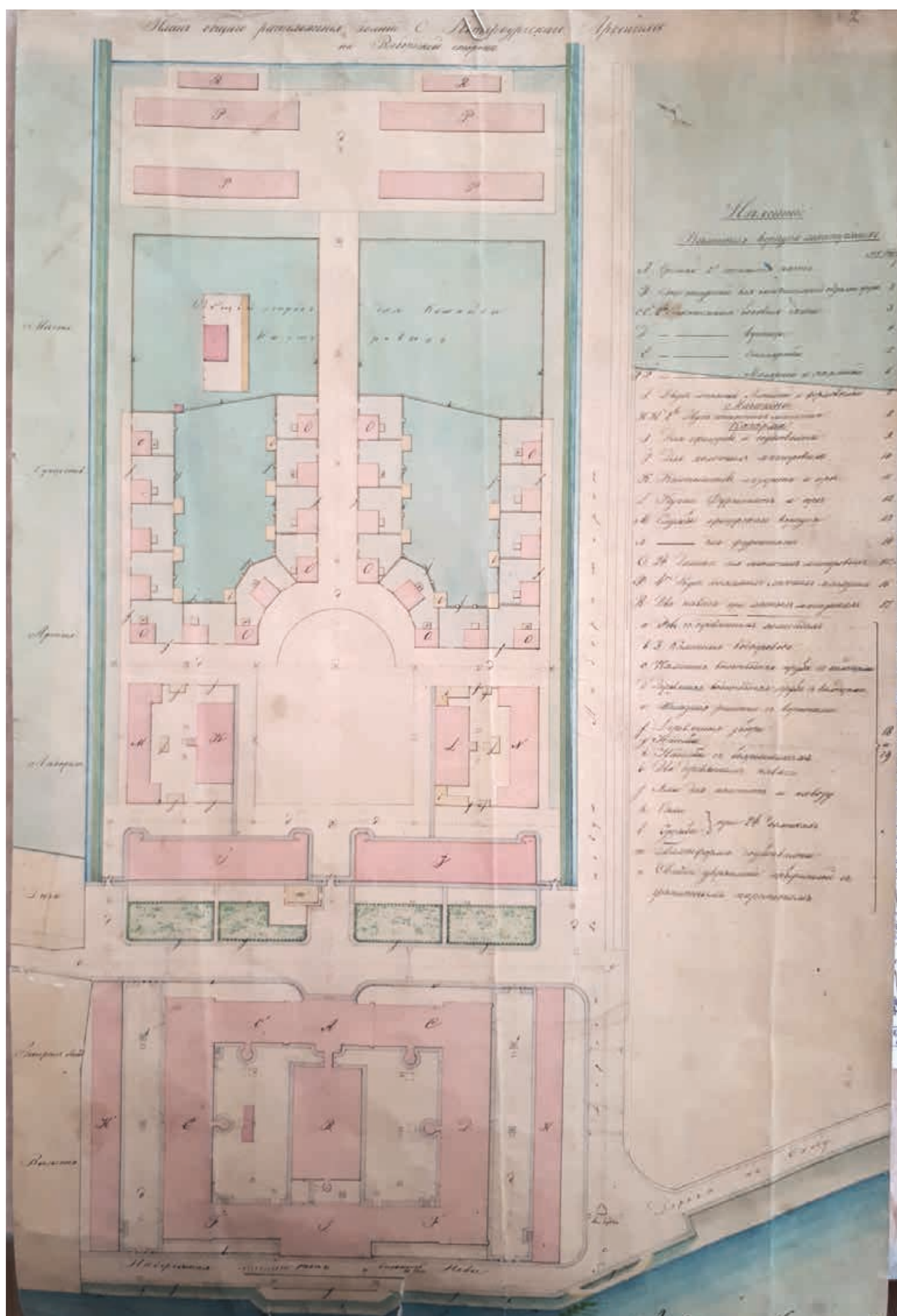

3. План общего расположения зданий Арсенала. 1853 г.  
Архив ВИМАИВиВС, Ф. 27, Оп. СПб., Д. 243

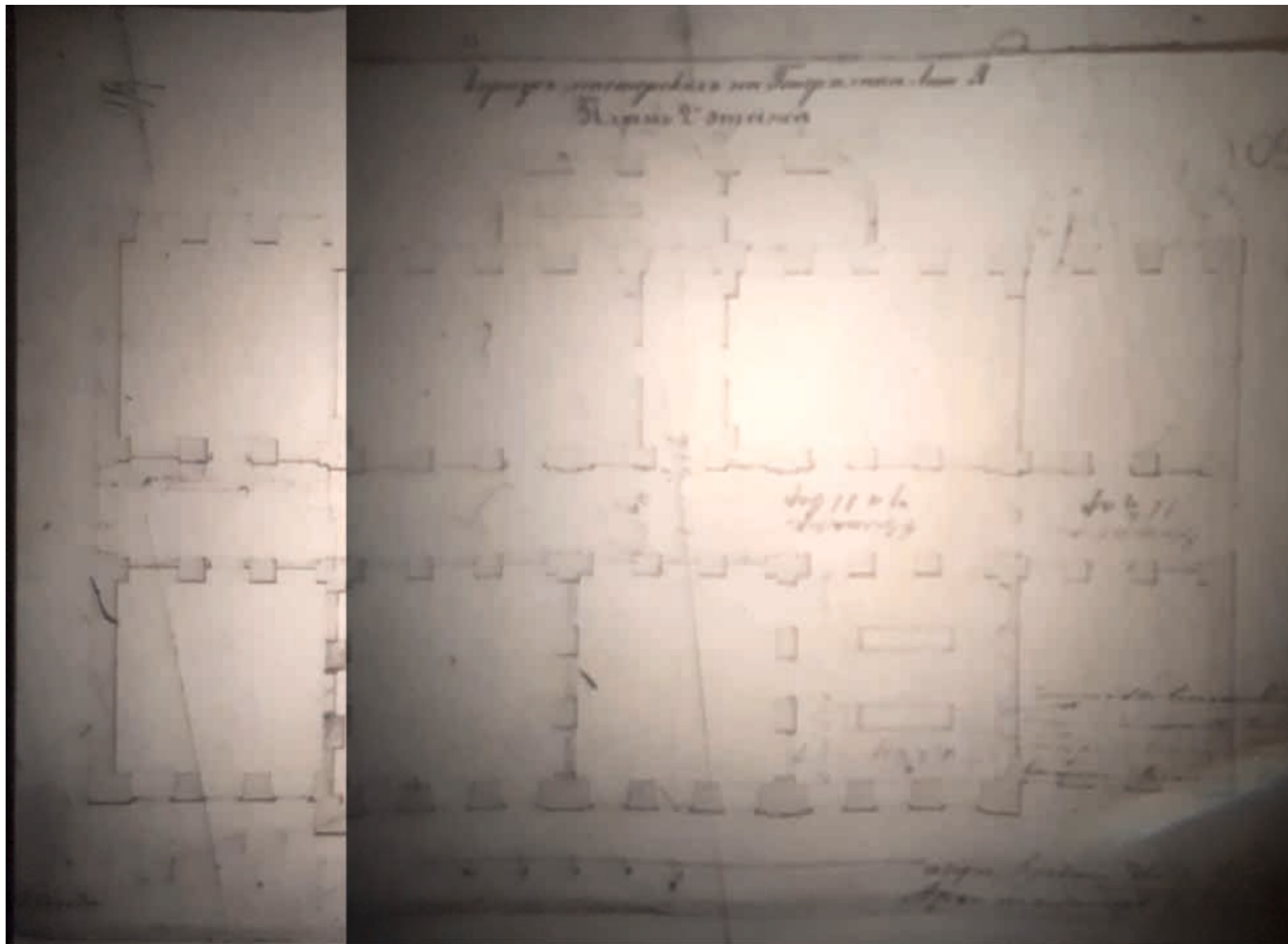

4. Корпус мастерских. План 2 этажа. Архитектор А.П. Гемилиан. 1850 г.  
ЦГИА СПб., Ф. 1296, Оп. 18, Д. 5. Л. 137



5. Корпус мастерских и канцелярии. Разрез. Архитектор А.П. Гемелиан. 1850 г.  
ЦГИА СПб., Ф. 1296, Оп. 18, Д. 5. Л. 138





6. Здание главных мастерских. Фото 1872 г.  
//Историко-культурные исследования по объектам культурного наследия с целью определения предметов охраны. ОКН «Арсенал».  
Архитектурная мастерская Н.Ф. Никитина. 2009 г.

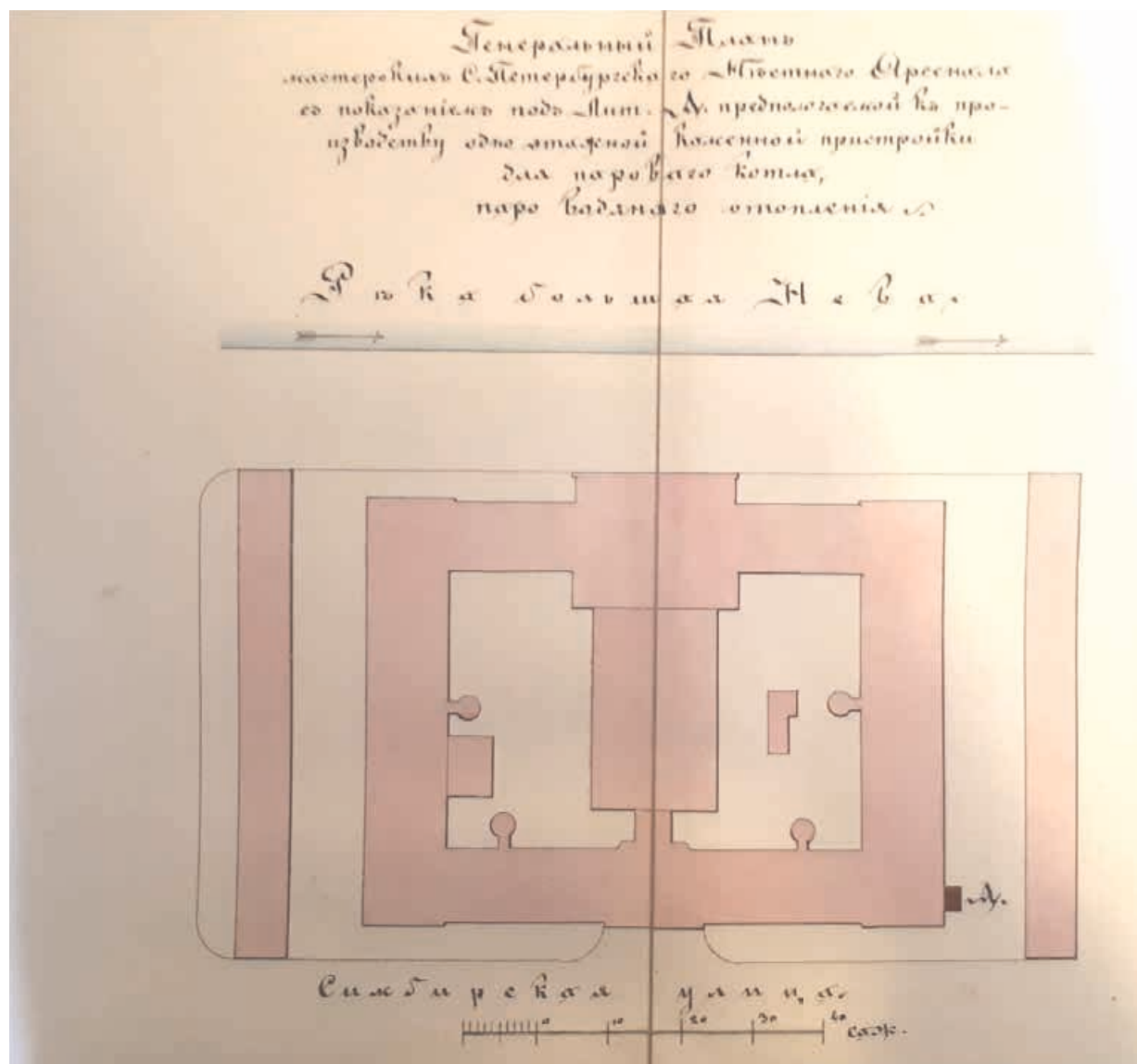

7. План пристройки для парового котла. Генеральный план. 1888 г. Архитектор Г.Б. Пранг.  
 ЦГИА СПб., Ф. 1296, Оп. 2, Д. 21. Л. 23

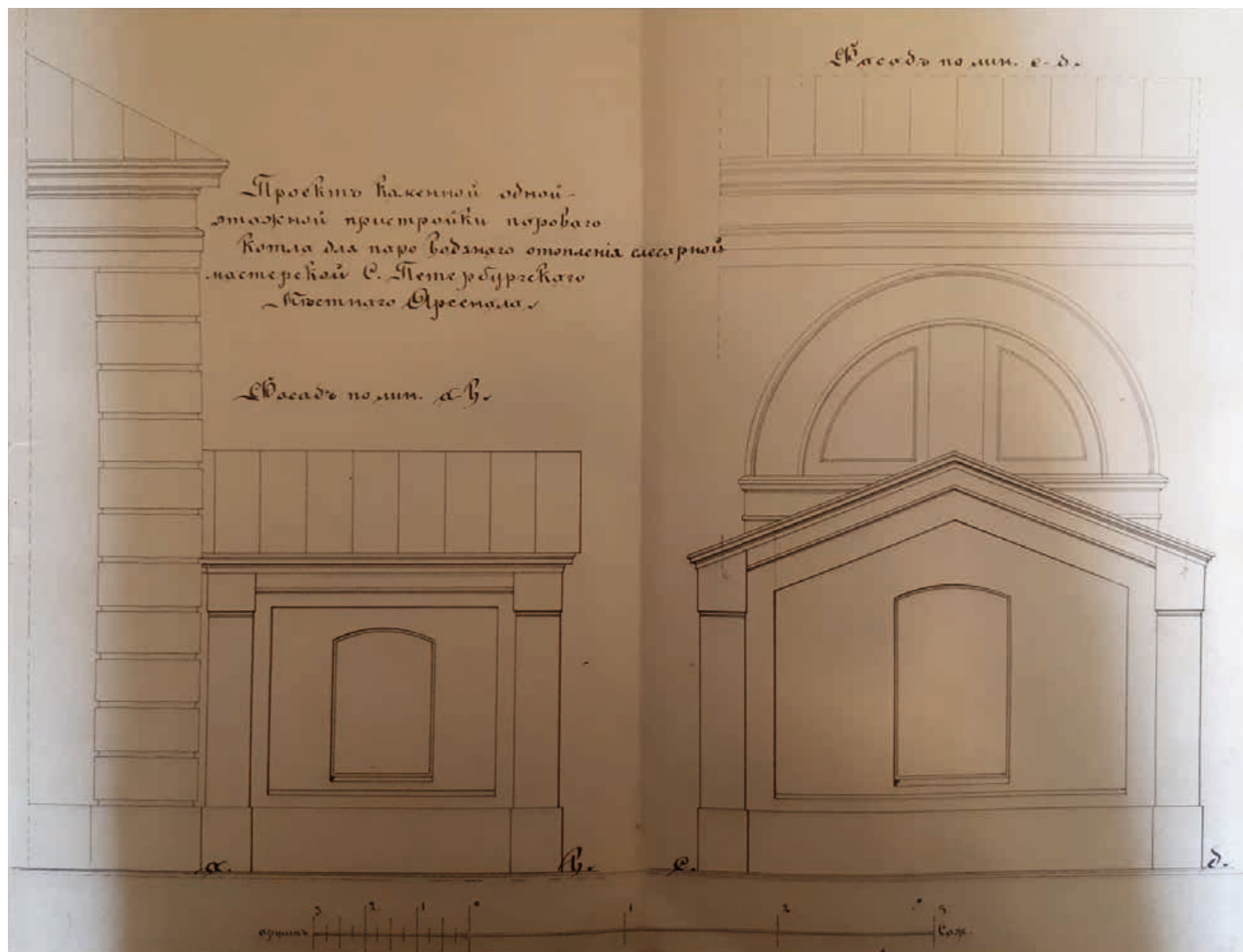

8. План пристройки для парового котла. Фасад. 1888 г. Архитектор Г.Б. Пранг.  
ЦГИА СПб., Ф. 1296, Оп. 2, Д. 21. Л. 24

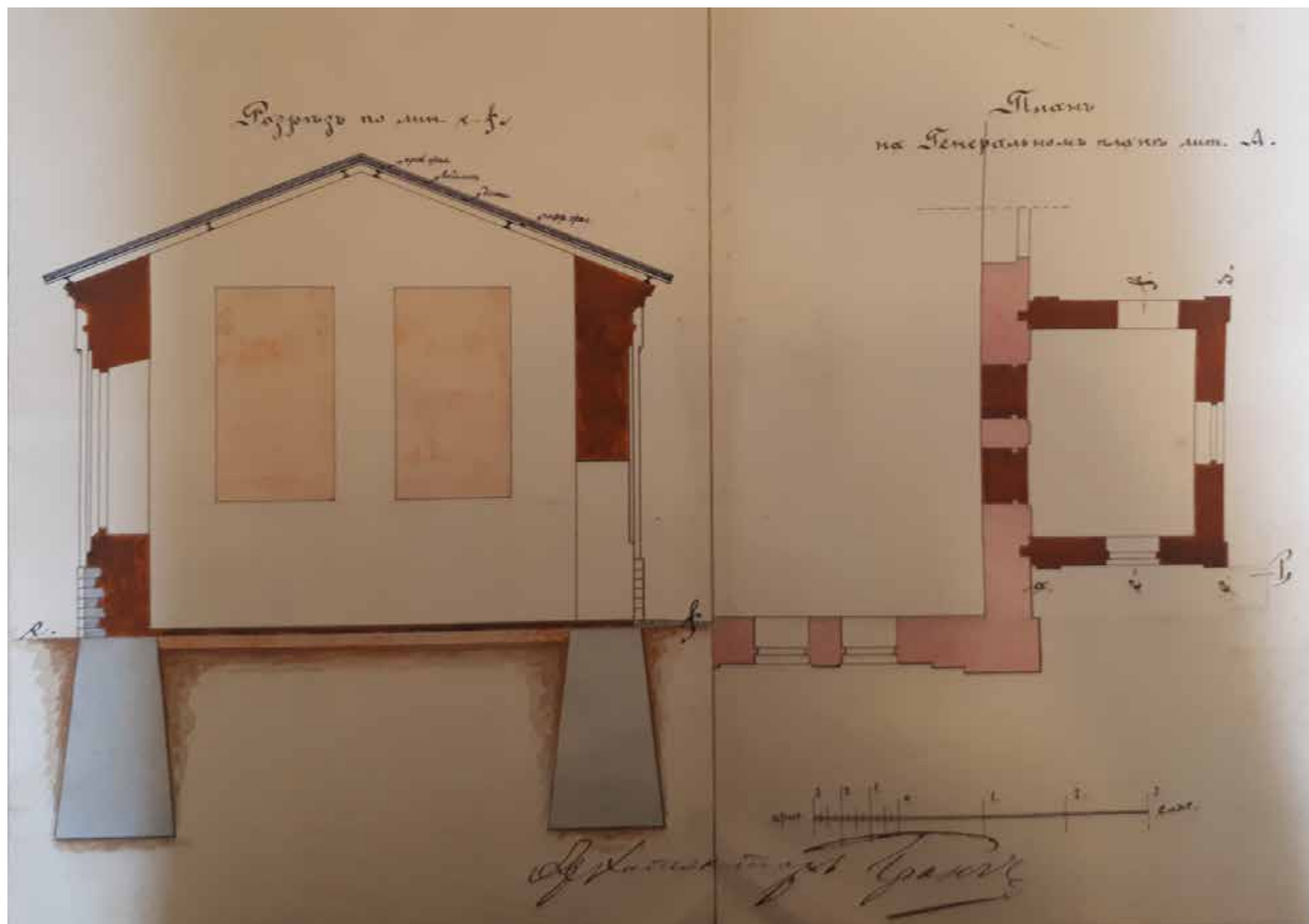

9. План пристройки для парового котла. Разрез и план. 1888 г. Архитектор Г.Б. Пранг.  
ЦГИА СПб., Ф. 1296, Оп. 2, Д. 21. Л. 25

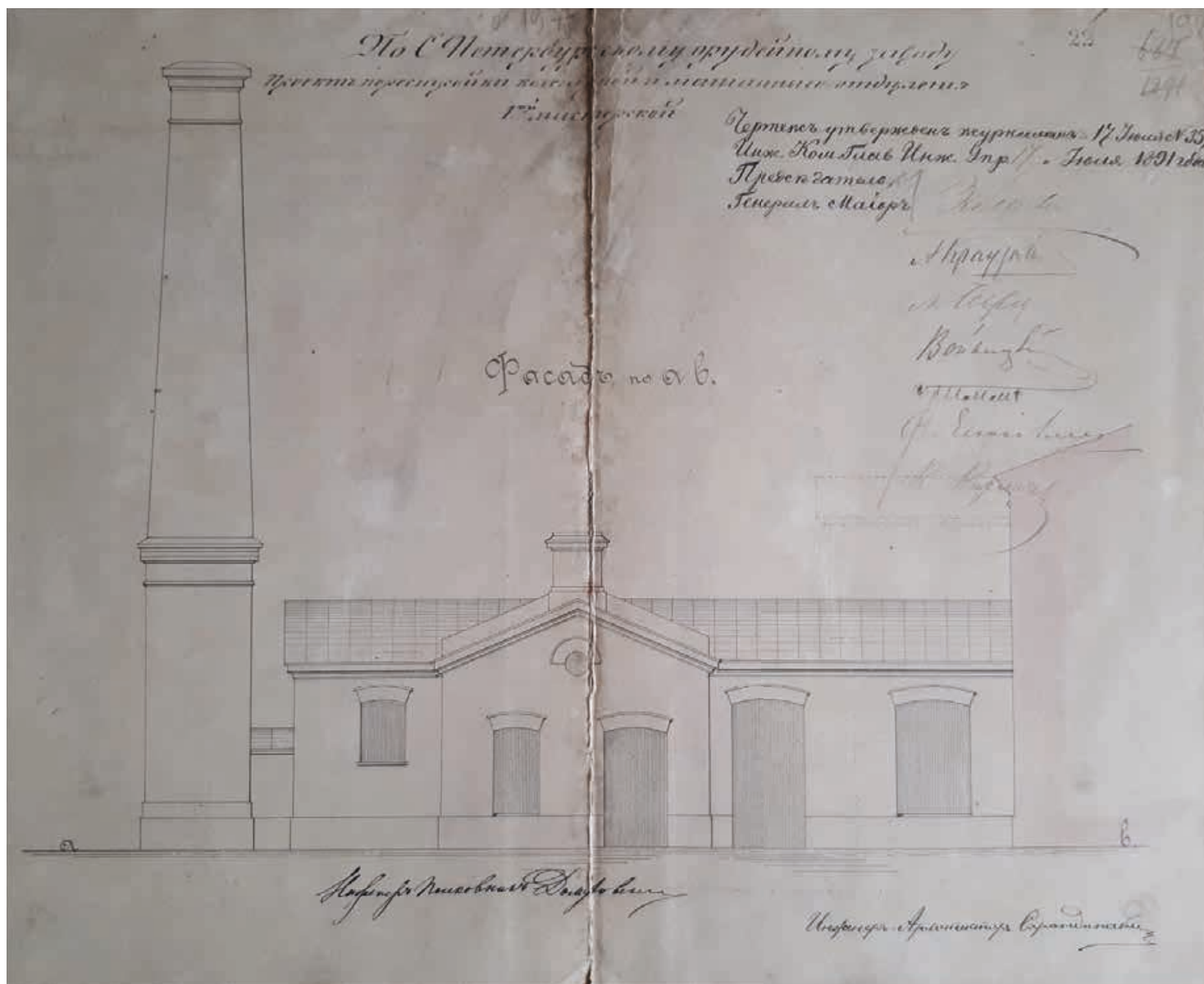

10. Проект перестройки кочегарной и машинного отделения 1-й мастерской. 1891 г. Архитектор В.В. Сарандинаки. ЦГИА СПб., Ф. 1296, Оп. 15, Д. 4. Л. 198

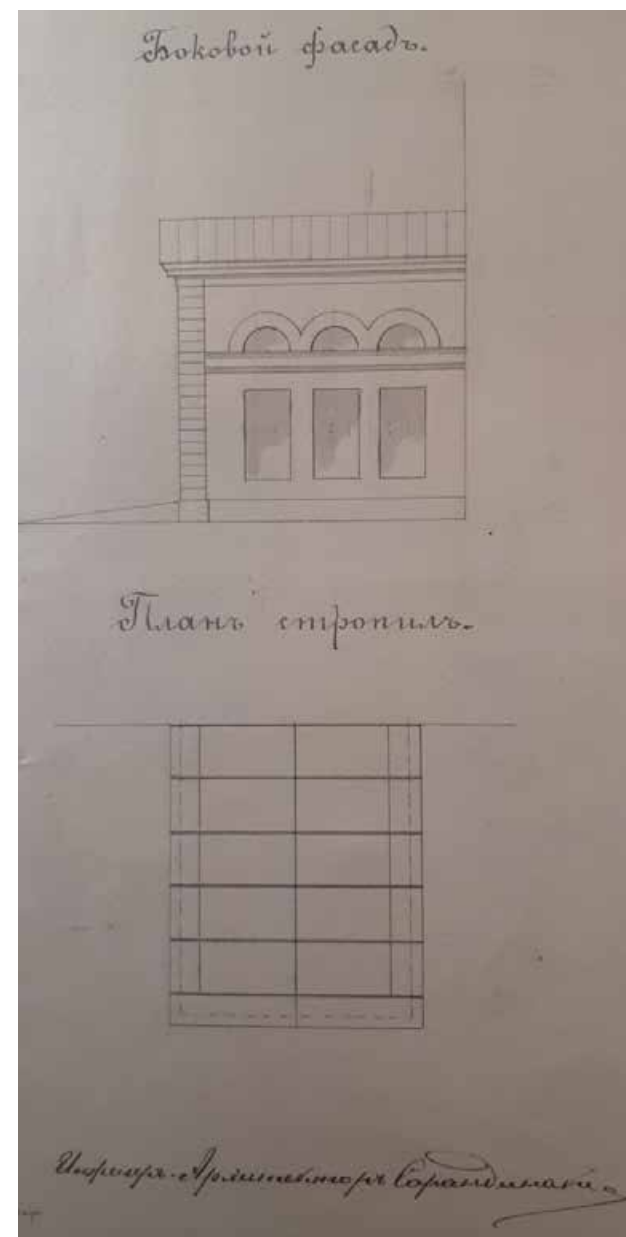
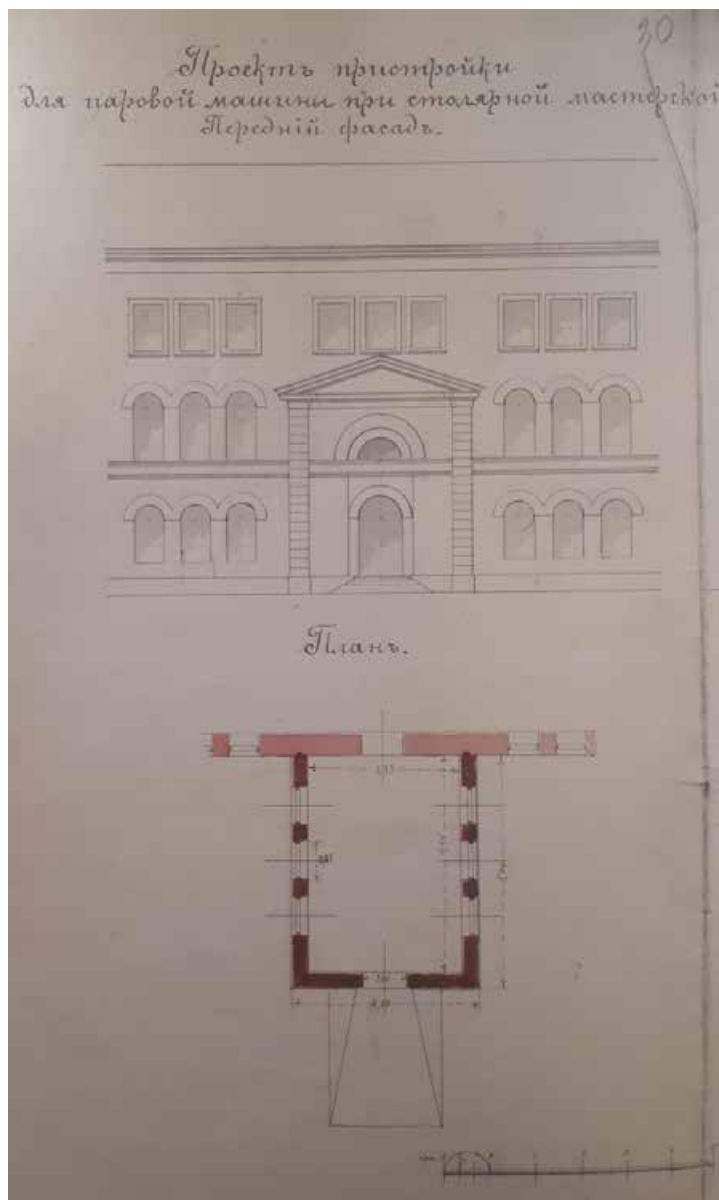

11. Проект пристройки для паровой машины при столярной мастерской. 1889 г. Архитектор В.В. Сарандинаки. ЦГИА СПб., Ф. 1296, Оп. 15, Д. 4. Л. 30-31



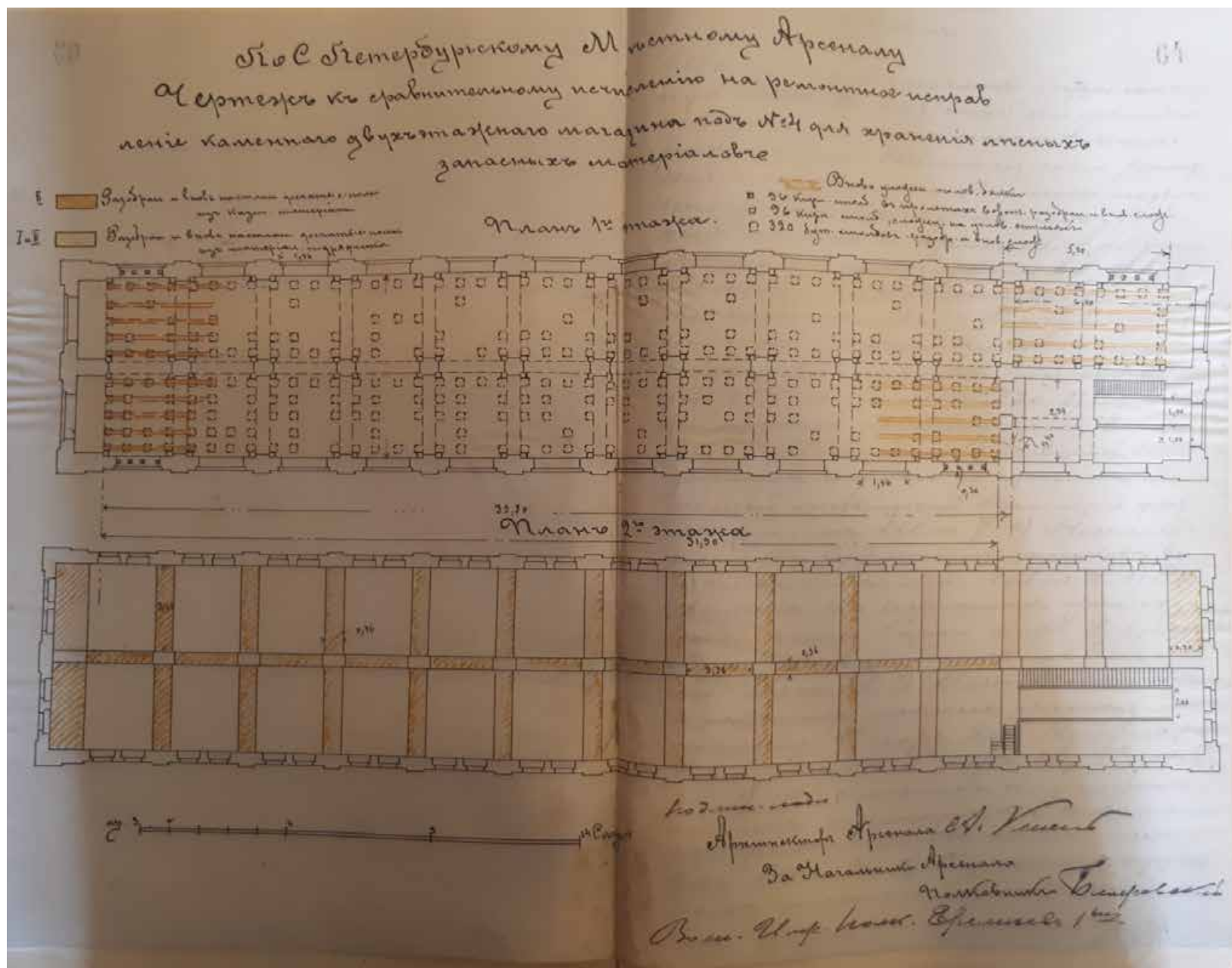

12. Проект исправления каменного магазина № 4. 1901 г. Архитектор А.В. Кенель.  
 ЦГИА СПб., Ф. 1296, Оп. 2, Д. 76. Л. 64

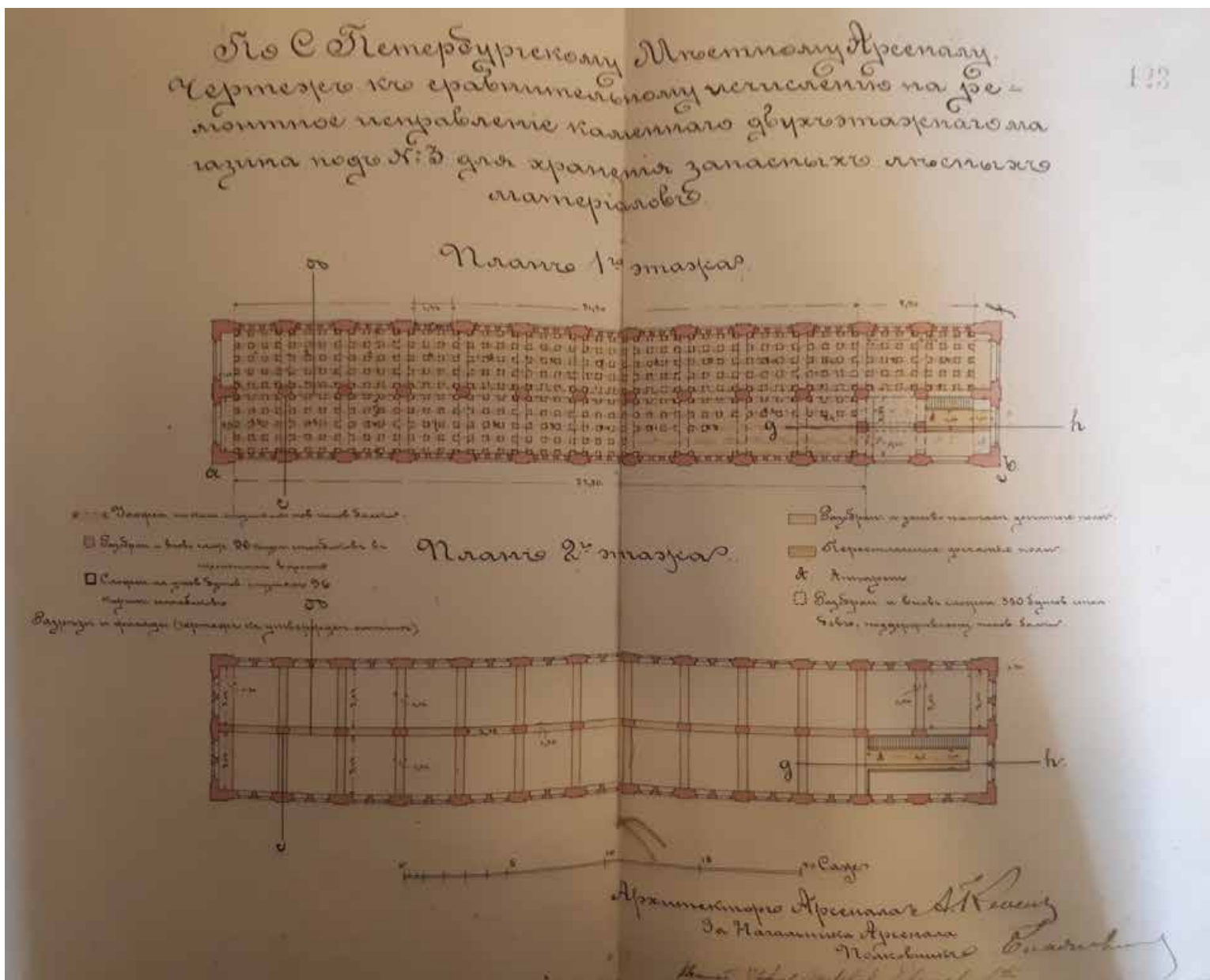

13. Проект исправления каменного магазина № 3. 1901 г. Архитектор А.В. Кенель.  
 ЦГИА СПб., Ф. 1296, Оп. 2, Д. 76. Л. 73



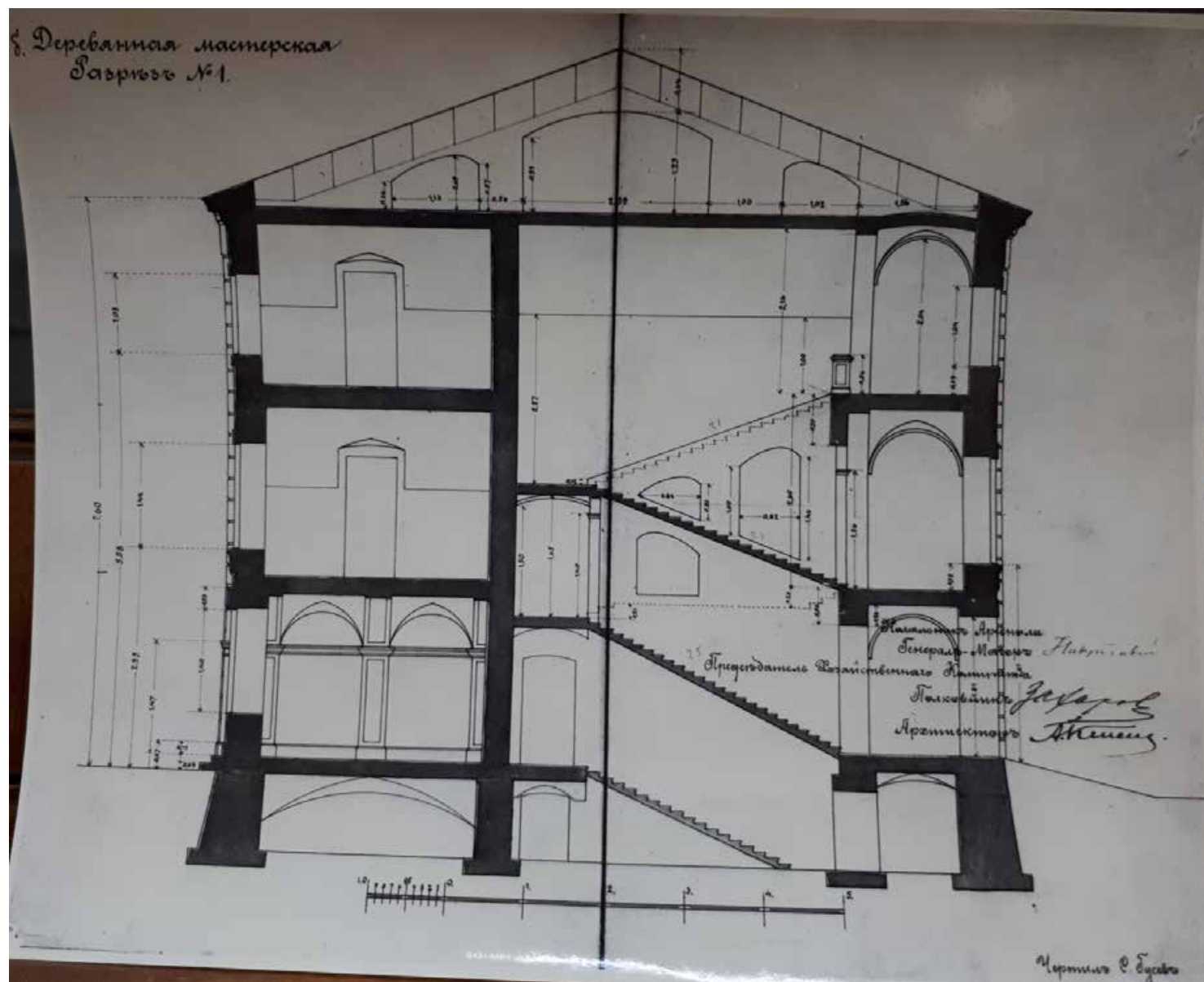

14. Деревянная мастерская. Разрез. 1901 г. Архитектор А.В. Кенель.  
АРХИВ КГИОП

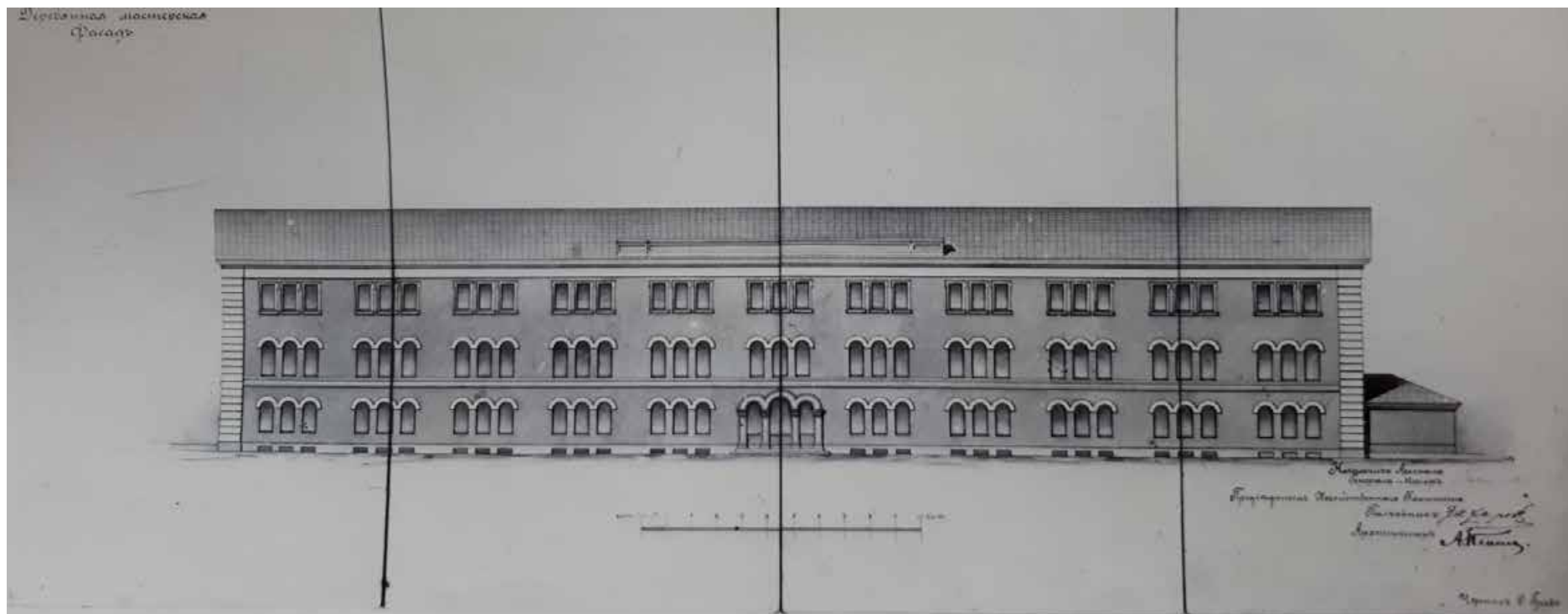

15. Деревянная мастерская. Фасад. 1901 г. Архитектор А.В. Кенель.  
Архив КГИОП

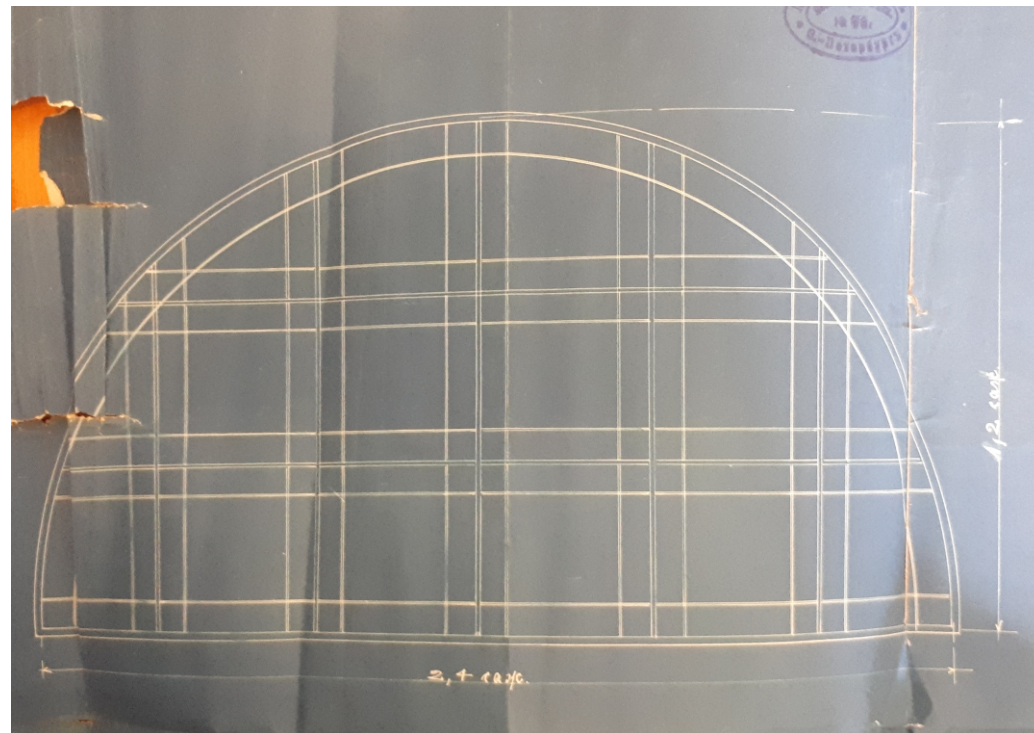
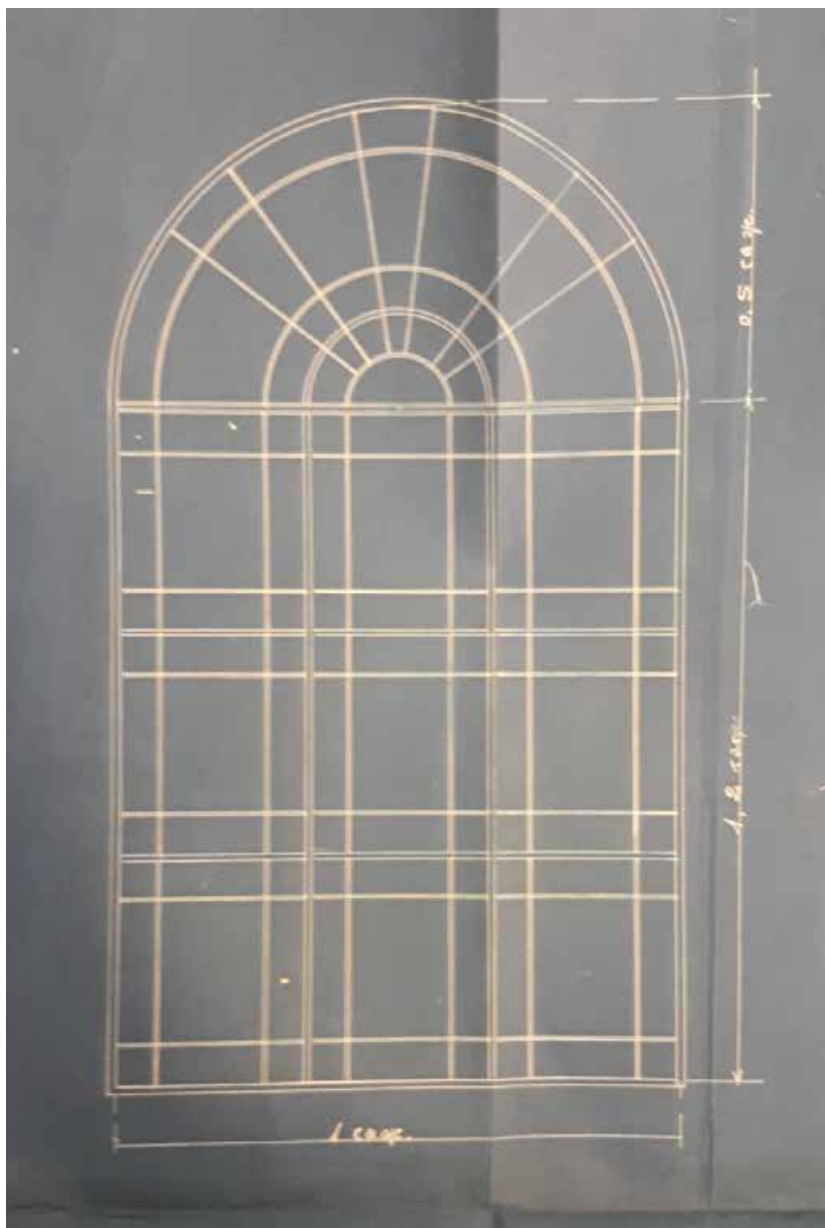

16. Проект приспособления старой  
медно-литейной мастерской под слесарную.  
1901 г.  
Архитектор Г.Б. Пранг.  
ЦГИА СПб., Ф. 1296, Оп. 2, Д. 69. Л. 150



17. Проект приспособления старой  
медно-литейной мастерской под слесарную.  
1901 г.  
Архитектор Г.Б. Пранг.  
ЦГИА СПб., Ф. 1296, Оп. 2, Д. 69. Л. 151

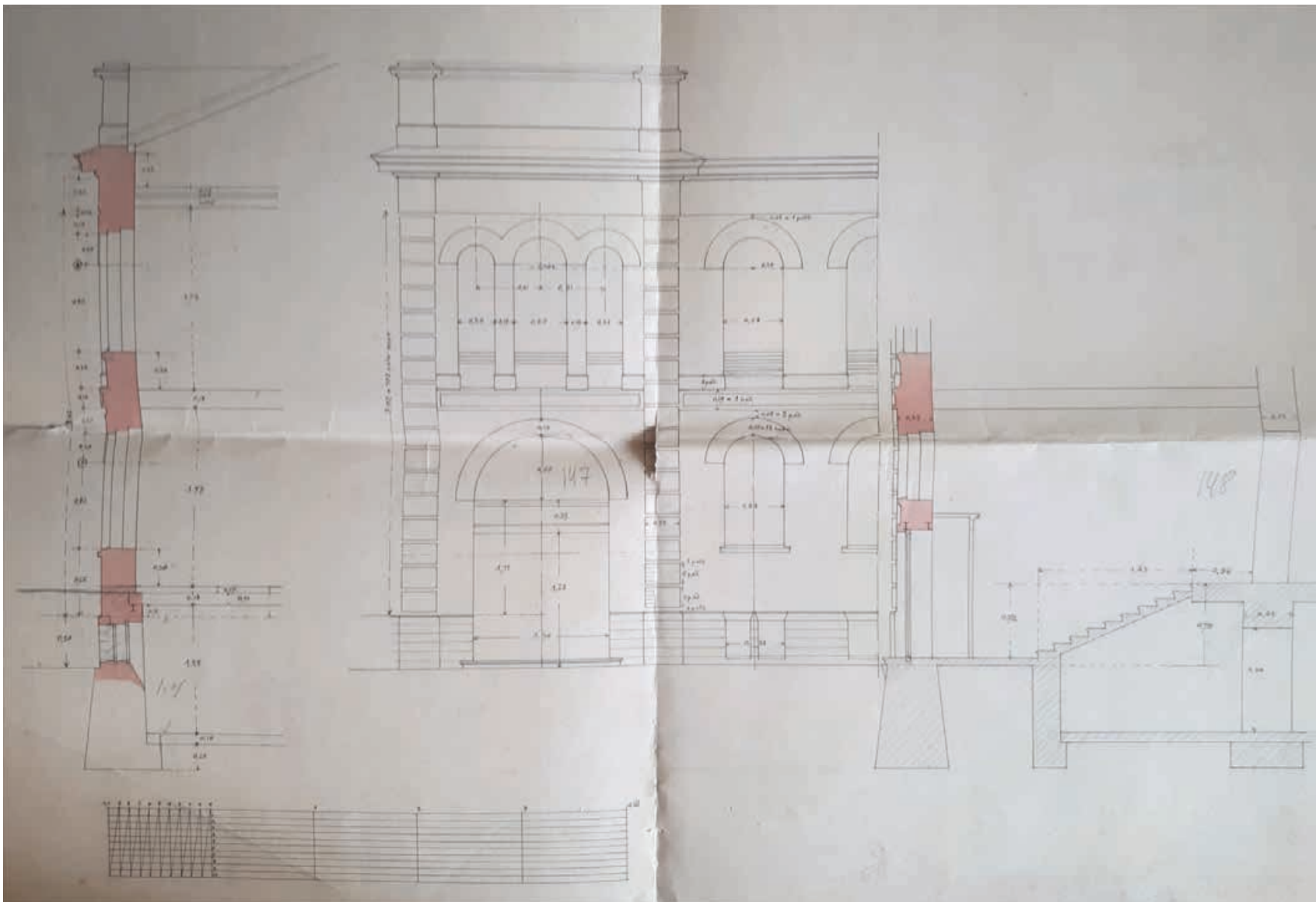

18. Новое здание завода. Архитектор В.В. Сарандиак. 1902 г.  
ЦГИА СПб., Ф. 1296, Оп. 15, Д. 2. Л. 145-146



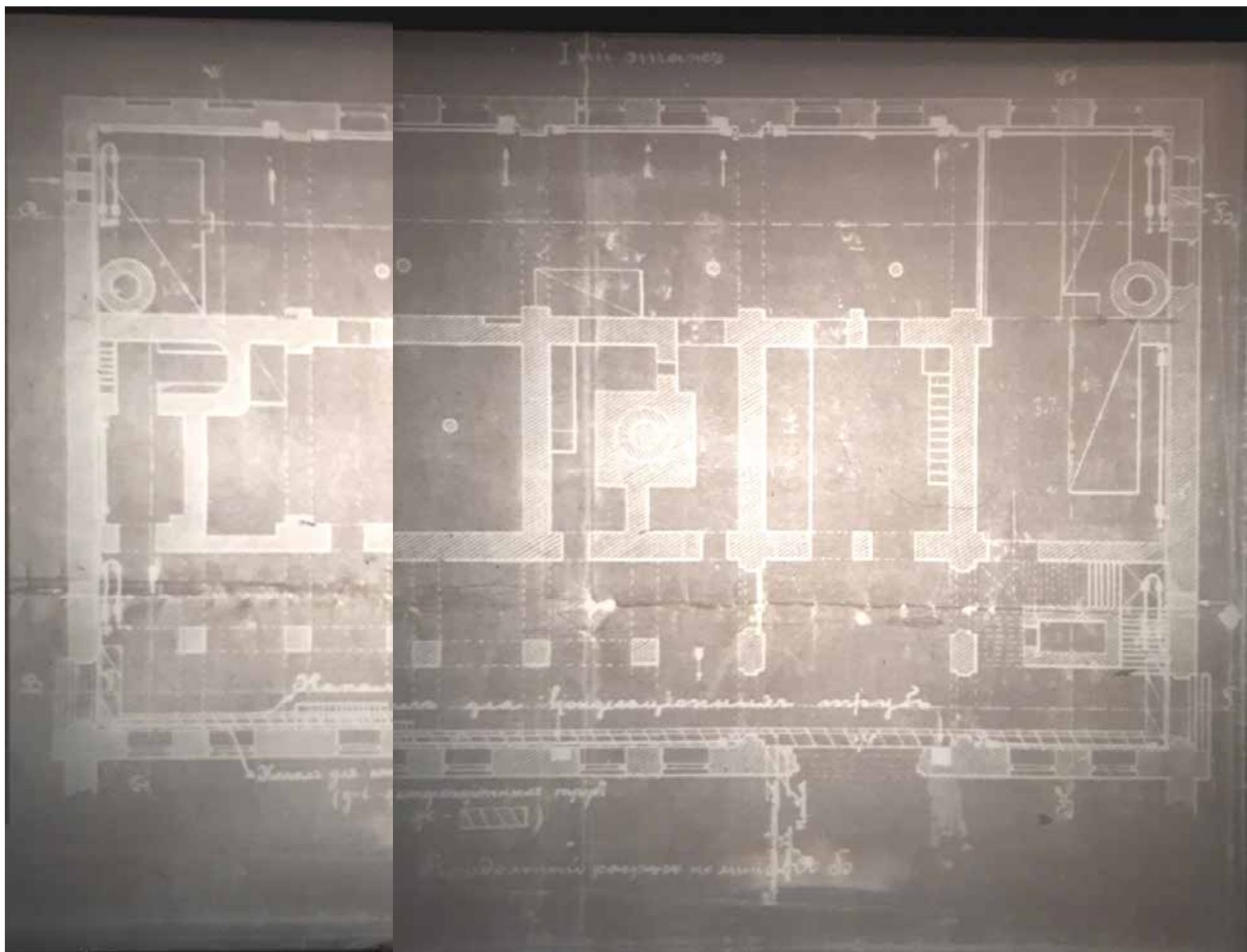

19. Корпус мастерских. План 1 этажа. 1912 г.  
ЦГИА СПб., Ф. 1296, Оп. 18, Д. 5. Л. 109

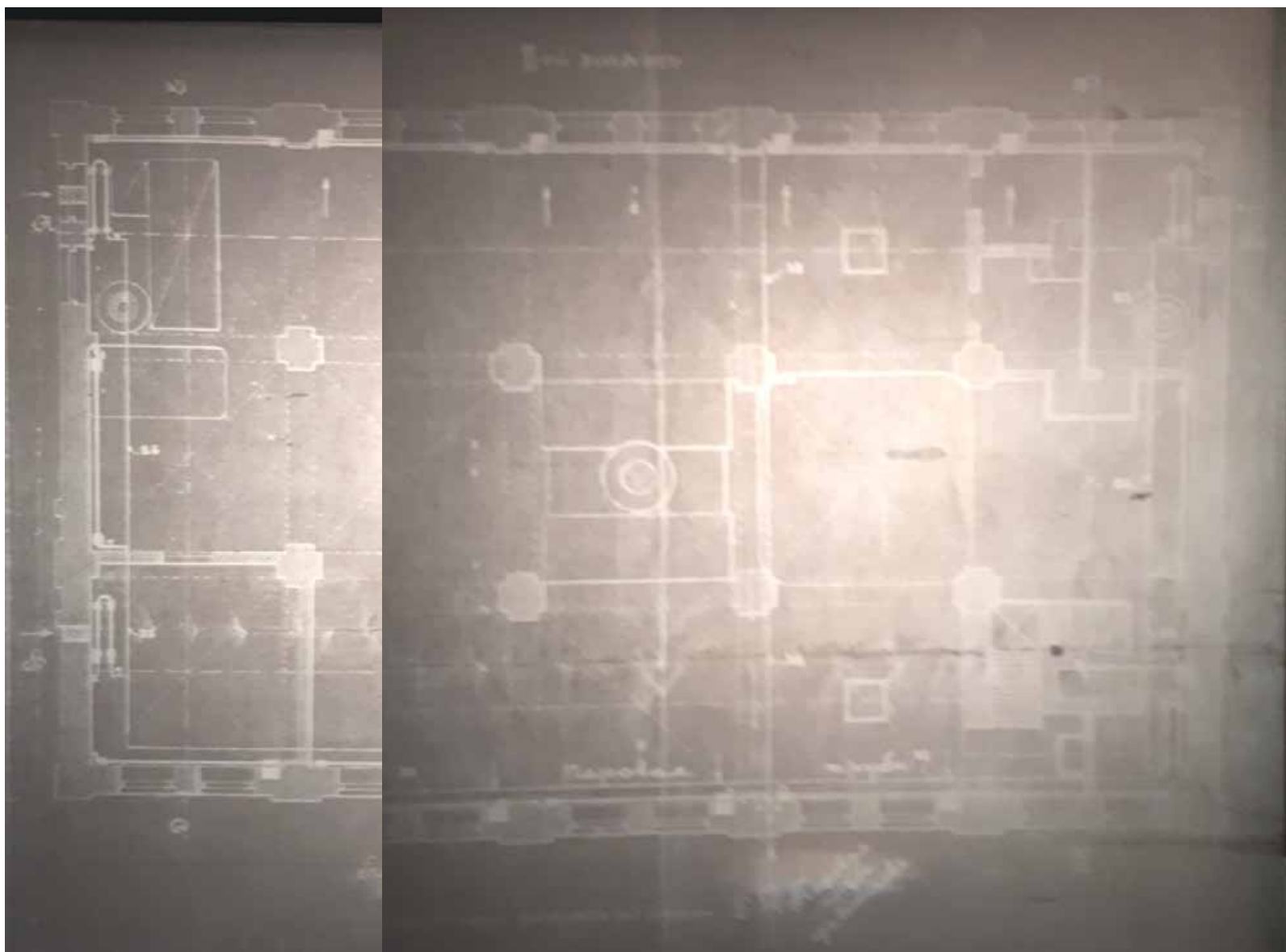

20. Корпус мастерских. План 2 этажа. 1912 г.  
ЦГИА СПб., Ф. 1296, Оп. 18, Д. 5. Л. 108



21. Корпус мастерских. Разрез. 1912 г.  
ЦГИА СПб., Ф. 1296, Оп. 18, Д. 5. Л. 107



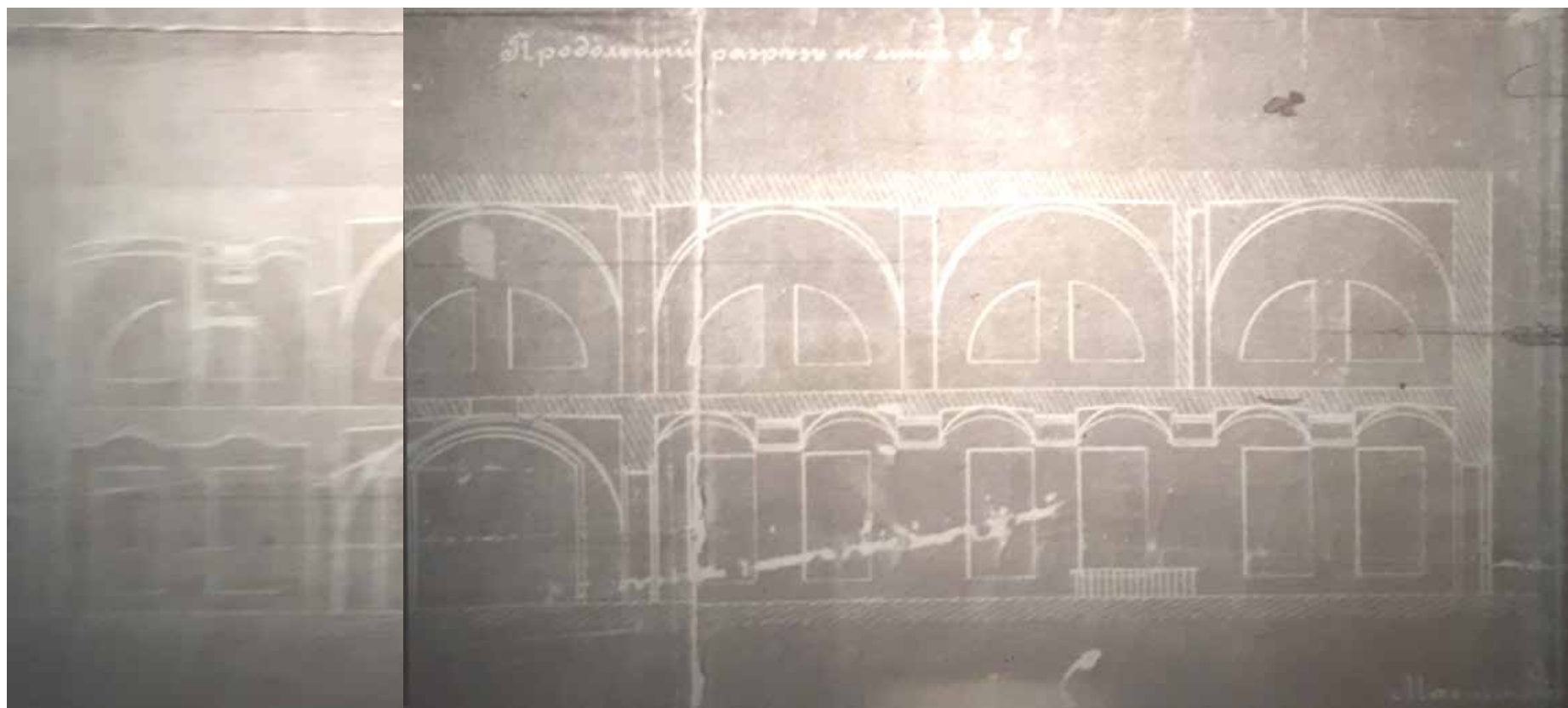

22. Корпус мастерских. Разрез. 1912 г.  
ЦГИА СПб., Ф. 1296, Оп. 18, Д. 5. Л. 106

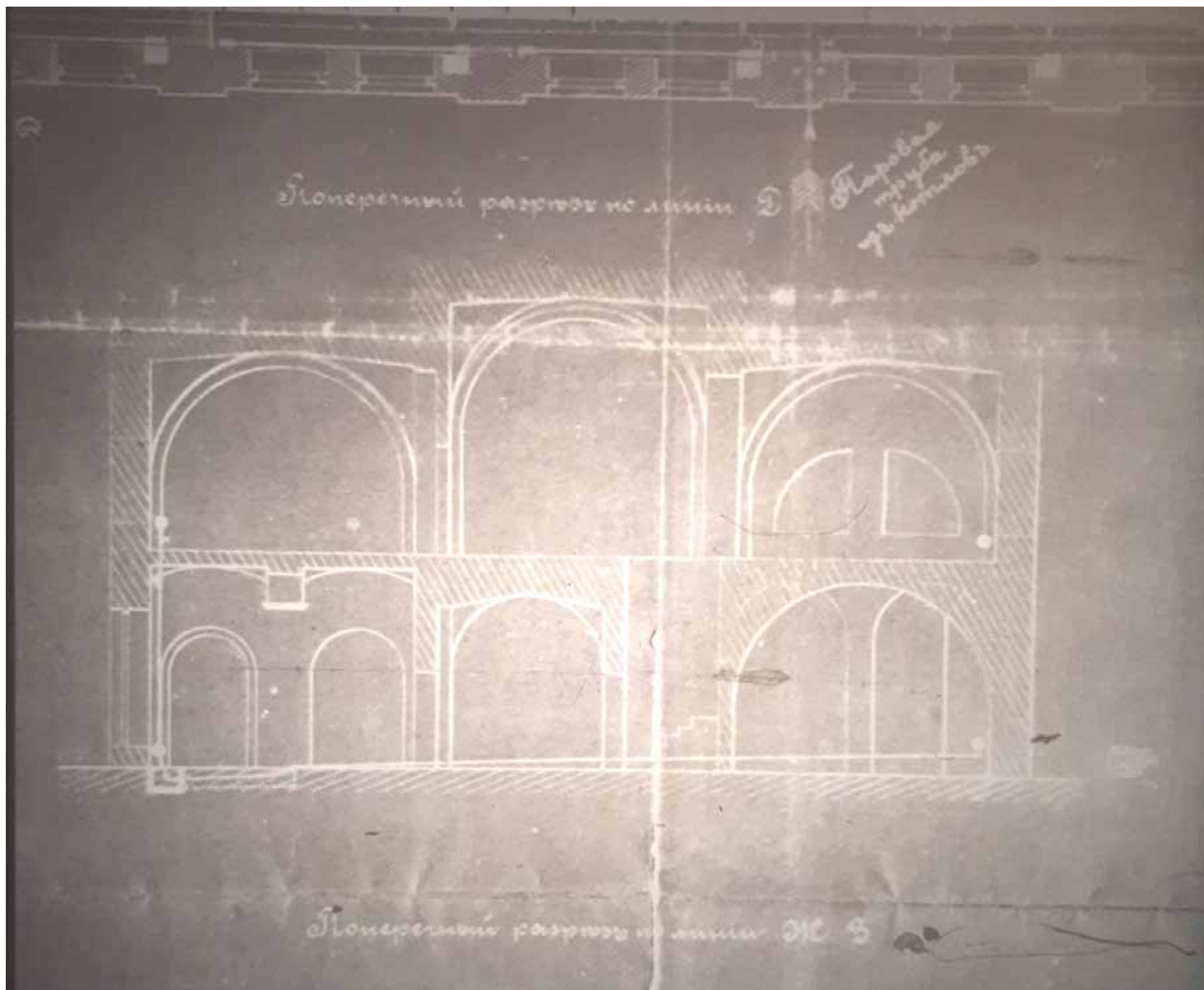

23. Корпус мастерских. Разрез. 1912 г.  
ЦГИА СПб., Ф. 1296, Оп. 18, Д. 5. Л. 105



24. Корпус мастерских. Разрез. 1912 г.  
ЦГИА СПб., Ф. 1296, Оп. 18, Д. 5. Л. 104

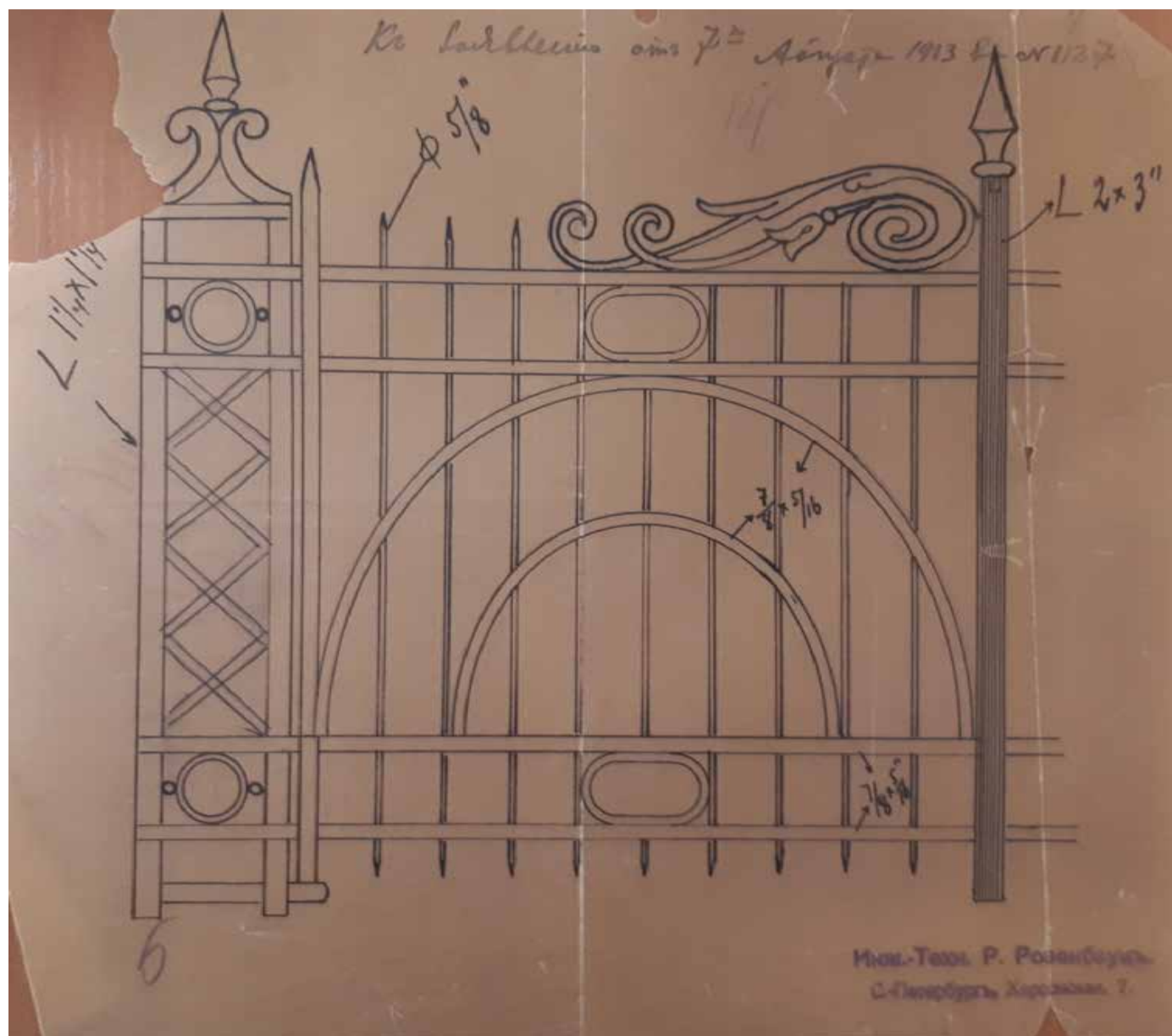

25. Проект решетки вокруг памятника Петру I. 1913 г.  
 ЦГИА СПб., Ф. 1296, Оп. 15, Д. 2. Л. 14



26. Здание главных мастерских. Фото начала XX в.  
Из коллекции музея завода «Арсенал».





27. Здание главных мастерских. Фото начала XX в.  
Из коллекции музея завода «Арсенал».



28. Здание главных мастерских. Фото начала XX в.  
Из коллекции музея завода «Арсенал».





29. Служащие завода ожидают открытия памятника Петру I. 1914 г.  
ЦГАКФФД СПб., № Г 2977





30. Крестный ход в честь 200-летия завода. 1914 г.  
ЦГАКФФД СПб., № Г 2983



31. Крестный ход в честь 200-летия завода. 1914 г.  
ЦГАКФФД СПб., № Г 2979, 2980





32. Крестный ход в честь 200-летия завода. 1914 г. ЦГАКФФД СПб., № Г 2982  
Артиллеристы у памятника Петру I. 1914 г. ЦГАКФФД СПб., № Д 19184

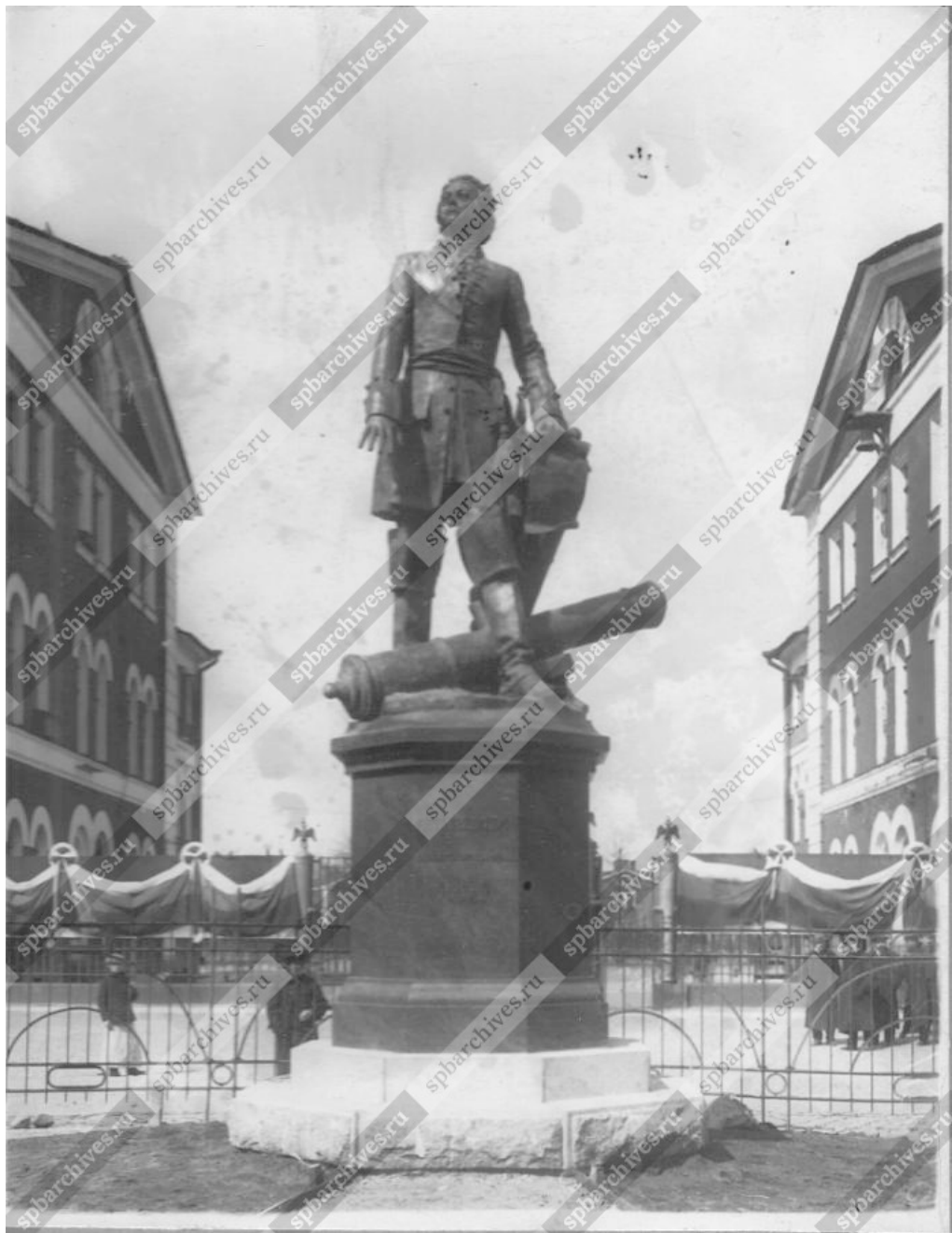

33. Крестный ход в честь 200-летия завода. 1914 г.  
ЦГАКФФД СПб., № Е 15865

Памятник Петру I.  
ЦГАКФФД СПб., № Е 15869



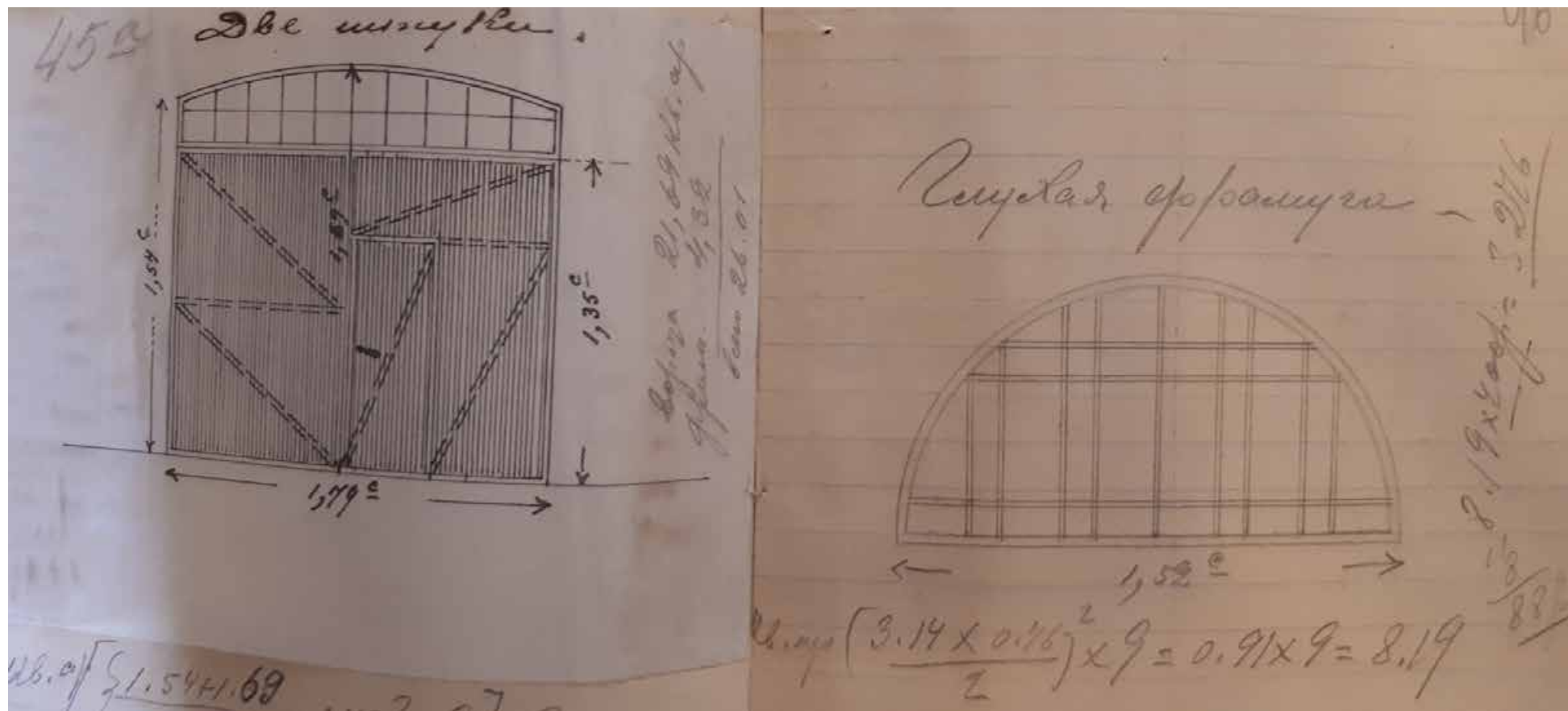

34. Проект ворот и оконных заполнений для главных мастерских. 1918 г.  
 ЦГИА СПб., Ф. 1296, Оп. 15, Д. 2. Л. 46 об. - 47



35. Красногвардейцы завода «Арсенал». 1920 г.  
ЦГАКФФД СПб., № Гр 22404



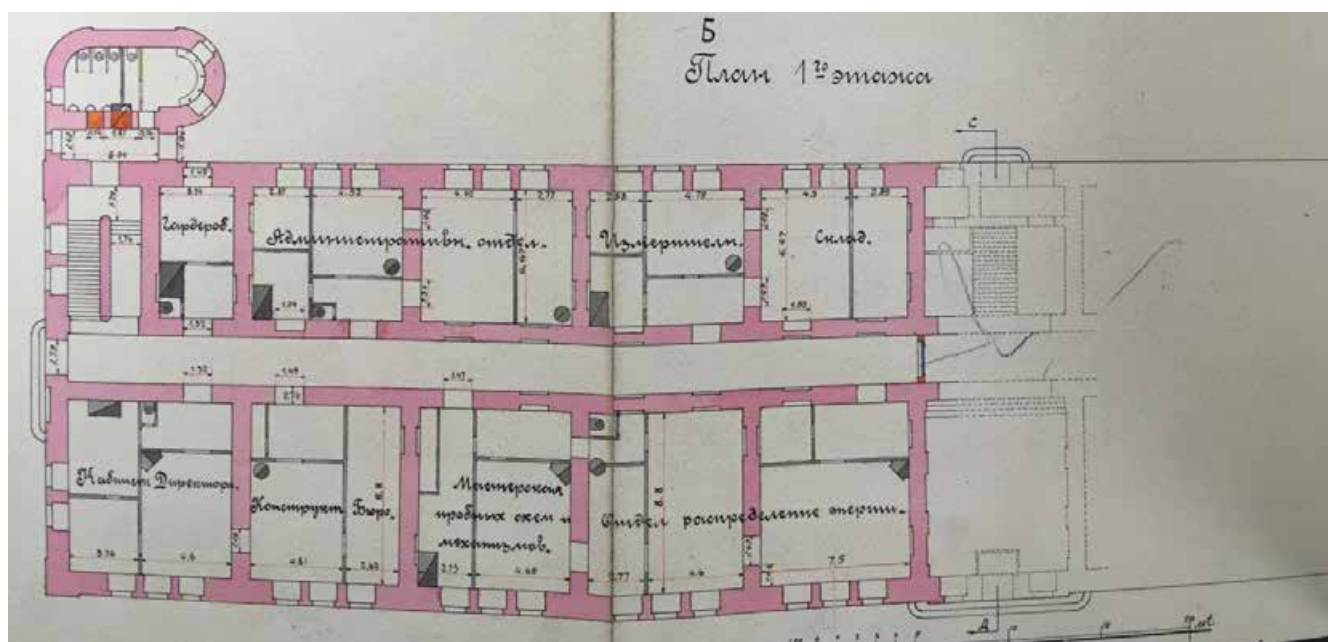
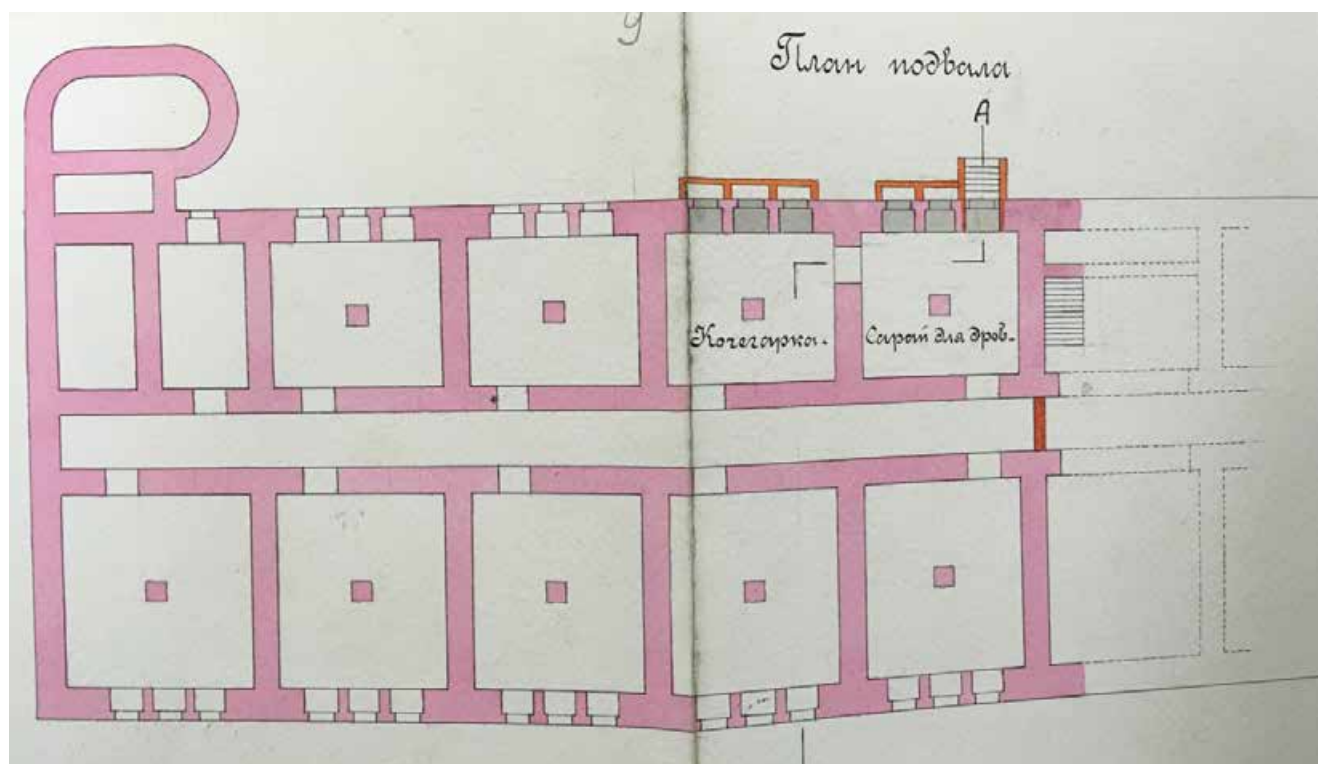

36. Здание центральной проволочной лаборатории. План подвала и 1 этажа. 1928 г.  
ЦГАНТД СПб., Ф. 192, Оп. 31, Д. 4786, Л. 8, 9

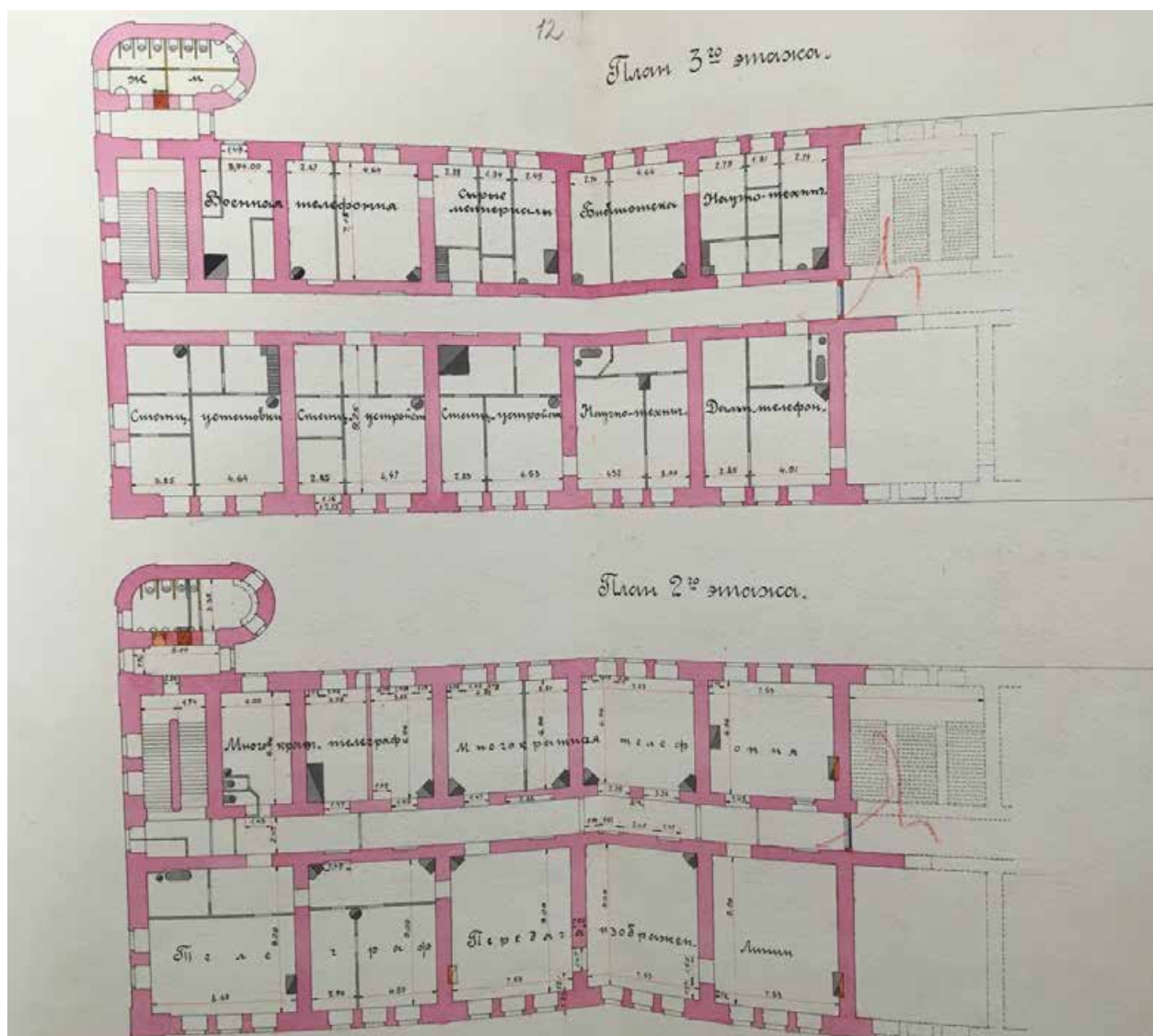

37. Здание центральной проволочной лаборатории. План 2 и 3 этажа. 1928 г.  
ЦГАНТД СПб., Ф. 192, Оп. 31, Д. 4786, Л. 10, 11

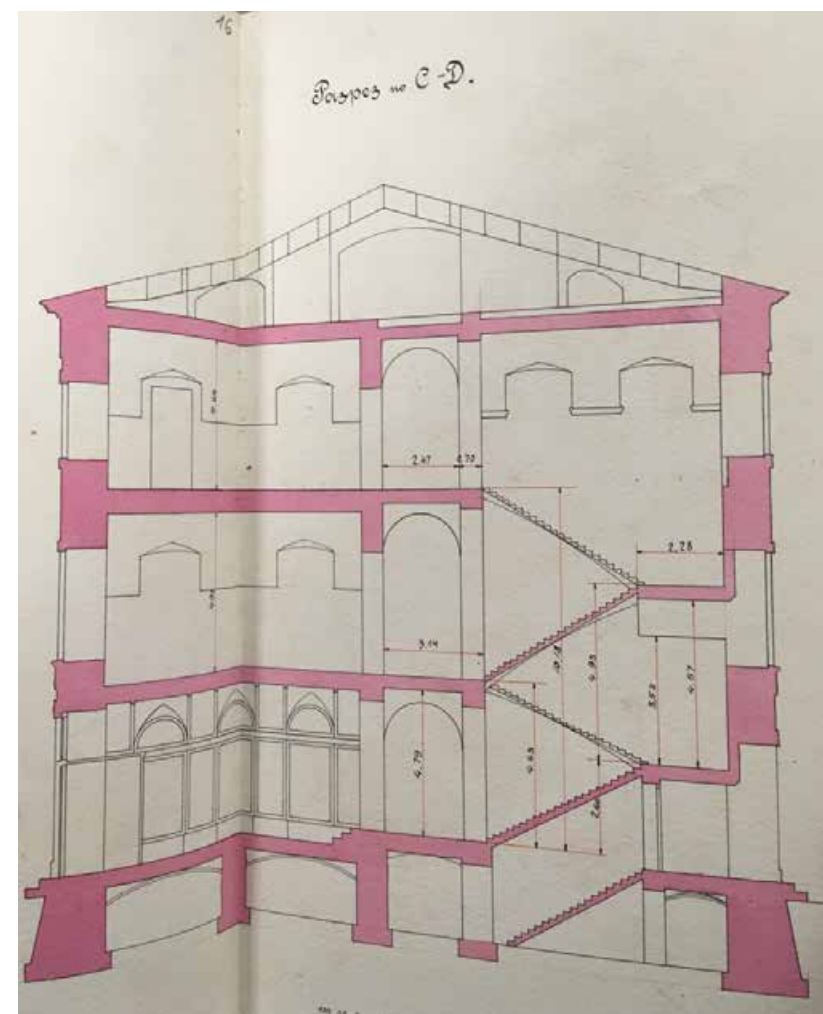
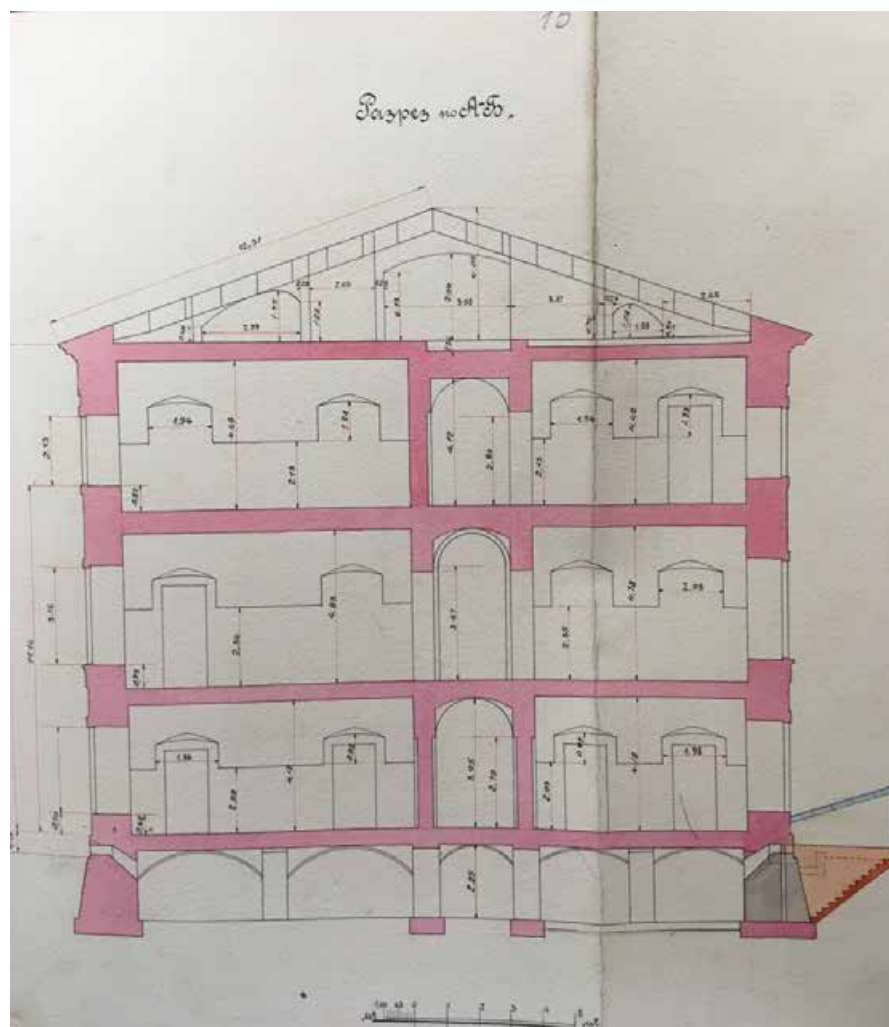

38. Здание центральной проволочной лаборатории. Разрезы. 1928 г.  
ЦГАНТД СПб., Ф. 192, Оп. 31, Д. 4786, Л. 12-15



39. Вид на пересечение ул. Комсомола и Арсенальной. 1948 г.  
Архив КГИОП, № 21171





40. Вид на пересечение ул. Комсомола. 1969 г.  
Архив КГИОП, № 92670, 92669

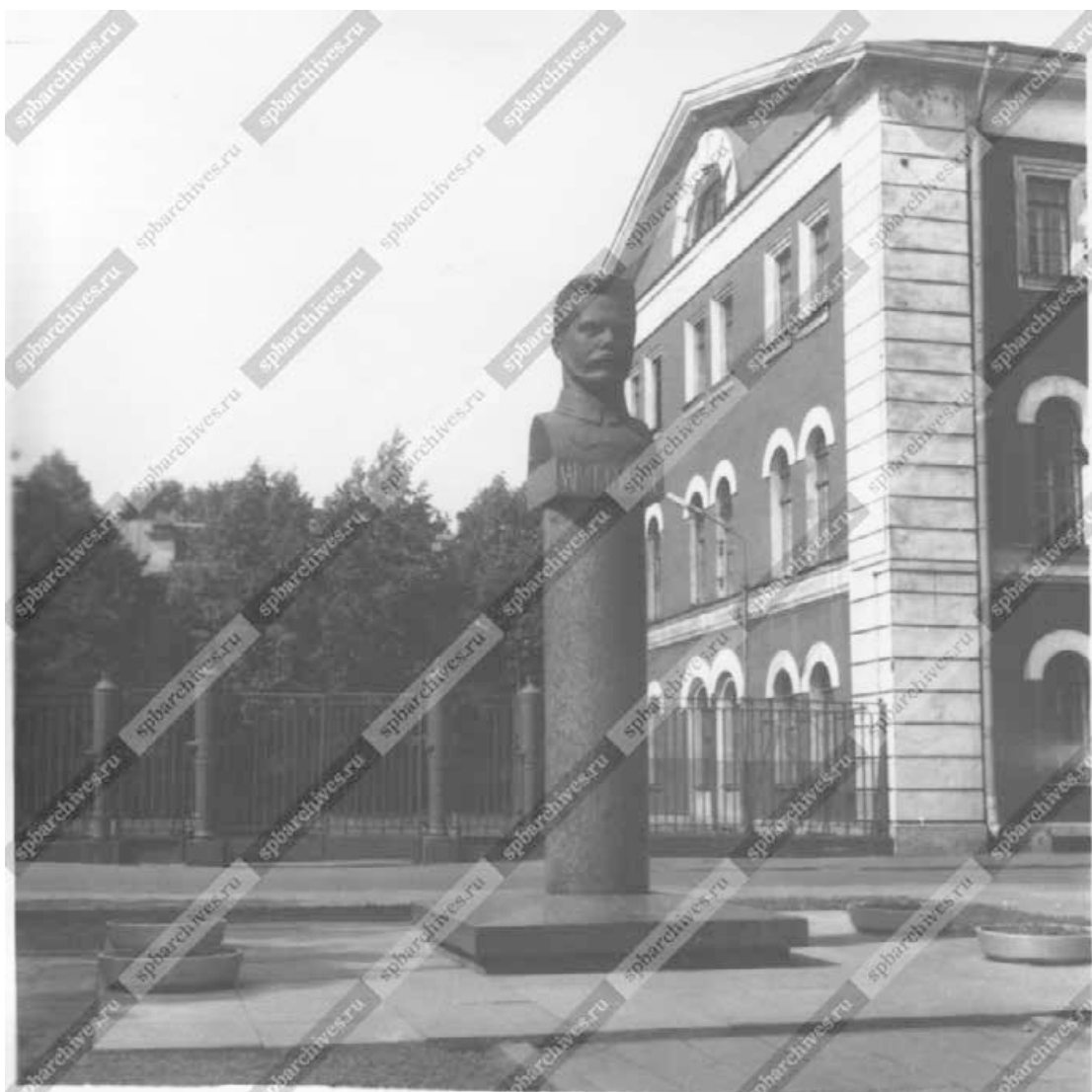

41. Бюст Фрунзе М.В. перед главной проходной завода «Арсенал». 1978 г.  
ЦГАКФФД СПб., № Бр 73032





42. Вид с Большой Невы на Арсенальную набережную. 1984 г.  
ЦГАКФФД СПб., № Ар 211927

**Приложение № 3 к Акту по результатам государственной историко-культурной экспертизы проектной документации на проведение работ по сохранению объекта культурного наследия регионального значения «Арсенал», расположенного по адресу: Санкт-Петербург, Комсомола ул., 1, 2, 3; Арсенальная наб., 1 «Проект работ по сохранению объекта культурного наследия регионального значения «Арсенал», по адресу: Санкт-Петербург, Комсомола ул., 1, 2, 3; Арсенальная наб., 1. Приспособление для современного использования территории, благоустройство», выполненной ООО «РЕСТРОН» в 2023 г., шифр 03/23-ПД**

**Фотофиксация от 17.04.2023 года.**



Фото 1. Общий вид правой части двора.







Фото 2. Западная сторона правой части двора.







Фото 3. Восточная сторона правой части двора.







Фото 4. Состояние дворовых фасадов и благоустройства территории.







Фото 5. Состояние дворовых фасадов и благоустройства территории.







Фото 6,7. Состояние дворовых фасадов и благоустройства территории.





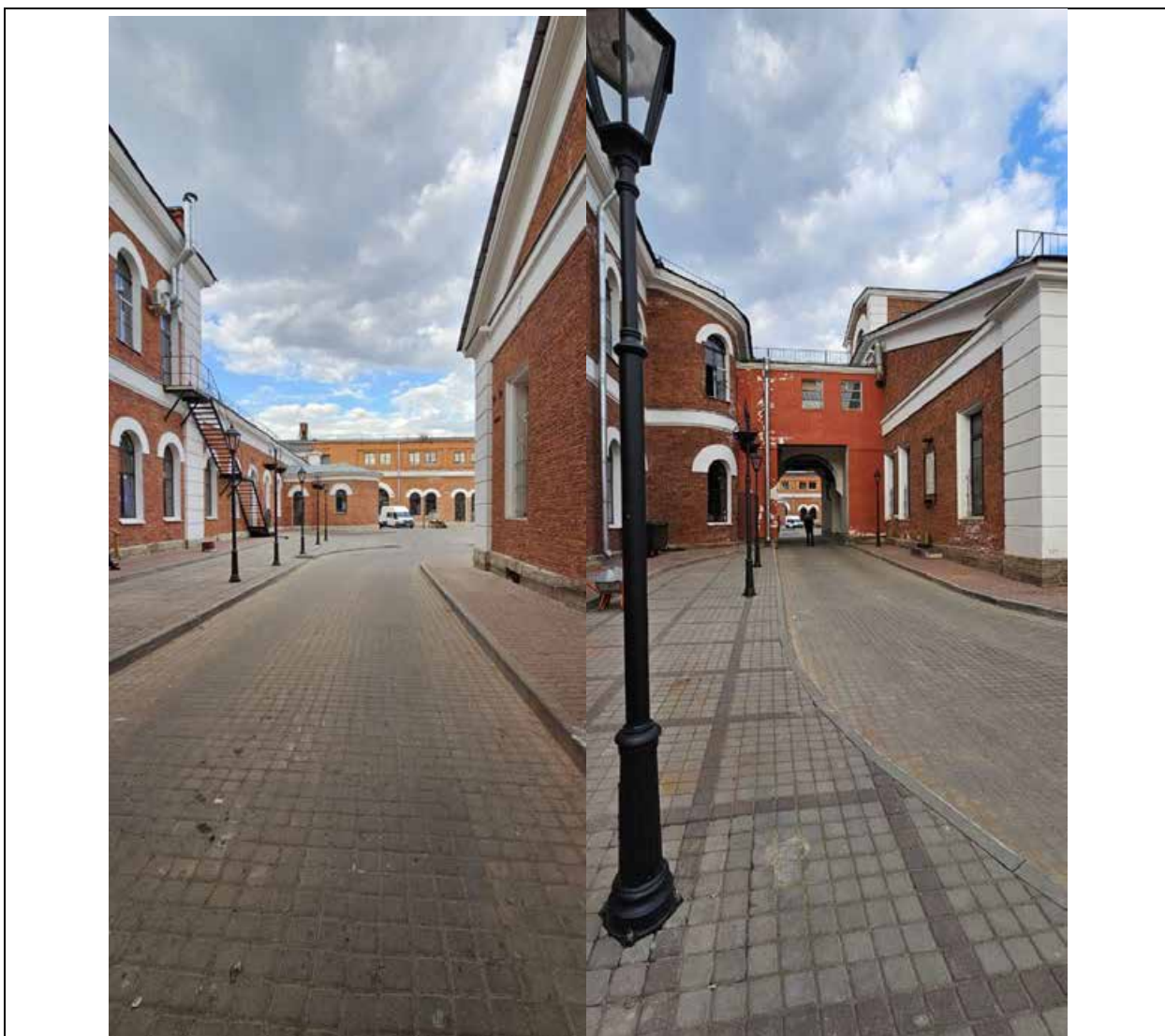

Фото 8. Состояние дворовых фасадов и благоустройства территории.







Фото 9. Общий вид левой части двора.







Фото 10. Восточная сторона левой части двора.







Фото 11. Восточная сторона левой части двора.







Фото 12. Западная сторона левой части двора.







Фото 13. Общий вид левой части двора.







Фото 14. Общий вид на ограду со стороны Арсенальной набережной.





**Приложение № 4 к Акту по результатам государственной историко-культурной экспертизы проектной документации на проведение работ по сохранению объекта культурного наследия регионального значения «Арсенал», расположенного по адресу: Санкт-Петербург, Комсомола ул., 1, 2, 3; Арсенальная наб., 1 «Проект работ по сохранению объекта культурного наследия регионального значения «Арсенал», по адресу: Санкт-Петербург, Комсомола ул., 1, 2, 3; Арсенальная наб., 1. Приспособление для современного использования территории, благоустройство», выполненной ООО «РЕСТРОН» в 2023 г., шифр 03/23-ПД**

**Документы, предоставленные заявителем.**

**Приложение № 4.2 к Акту по результатам государственной историко-культурной экспертизы проектной документации на проведение работ по сохранению объекта культурного наследия регионального значения «Арсенал», расположенного по адресу: Санкт-Петербург, Комсомола ул., 1, 2, 3; Арсенальная наб., 1 «Проект работ по сохранению объекта культурного наследия регионального значения «Арсенал», по адресу: Санкт-Петербург, Комсомола ул., 1, 2, 3; Арсенальная наб., 1. Приспособление для современного использования территории, благоустройство», выполненной ООО «РЕСТРОН» в 2023 г., шифр 03/23-ПД**

**Письмо КГИОП № 01-25-27756/21-0-1 от 16.11.2021 г. о порядке проведения работ в отношении территории объекта.**



ПРАВИТЕЛЬСТВО САНКТ-ПЕТЕРБУРГА  
КОМИТЕТ ПО ГОСУДАРСТВЕННОМУ  
КОНТРОЛЮ, ИСПОЛЬЗОВАНИЮ  
И ОХРАНЕ ПАМЯТНИКОВ  
ИСТОРИИ И КУЛЬТУРЫ  
(КГИОП)

Васильеву Л.С.

v.leonid57@gmail.com

пл. Ломоносова, д. 1, Санкт-Петербург, 191023  
Тел. (812) 315-43-03, (812) 571-64-31, Факс (812) 710-42-45  
E-mail: kgiop@gov.spb.ru  
<https://www.gov.spb.ru>, <http://kgiop.ru>

№01-25-27756/21-0-1 от 16.11.2021

На № 682860 от 21.10.2021

На № 682863 от 21.10.2021

Рег. № 01-25-27756/21-0-0 от 22.10.2021

Рег. № 01-25-27756/21-1-0 от 22.10.2021

**Уважаемый Леонид Сергеевич!**

Рассмотрев Ваши обращения по вопросу разъяснения порядка проведения работ по благоустройству внутренней дворовой территории объекта культурного наследия регионального значения «Арсенал», КГИОП сообщает следующее.

Деятельность на территории объектов культурного наследия регламентируется Федеральным законом от 25.06.2002 г. № 73-ФЗ «Об объектах культурного наследия (памятниках истории и культуры) народов Российской Федерации» (далее – Федеральный закон № 73-ФЗ).

Согласно ст. 33 Федерального закона № 73-ФЗ объекты культурного наследия, включенные в реестр, подлежат государственной охране в целях предотвращения их повреждения, разрушения или уничтожения, изменения облика, нарушения установленного порядка их использования, незаконного перемещения и предотвращения других действий, могущих причинить вред объектам культурного наследия, а также в целях их защиты от неблагоприятного воздействия окружающей среды и от иных негативных воздействий.

Согласно ст. 40 Федерального закона № 73-ФЗ меры, направленные на обеспечение физической сохранности и сохранение историко-культурной ценности объекта культурного наследия, предусматривающие консервацию, ремонт, реставрацию, приспособление объекта культурного наследия для современного использования и включающие в себя научно-исследовательские, изыскательские, проектные и производственные работы, научное руководство проведением работ по сохранению объекта культурного наследия, технический и авторский надзор за проведением этих работ.

Согласно ст. 5.1 Федерального закона № 73-ФЗ на территории памятника или ансамбля запрещается проведение земляных, строительных, мелиоративных и иных работ, за исключением работ по сохранению объекта культурного наследия или его отдельных элементов, сохранению историко-градостроительной или природной среды объекта культурного наследия.

Согласно п. 1 ст. 31 Федерального закона № 73-ФЗ до начала работ по сохранению объекта культурного наследия, землеустроительных, земляных, строительных, мелиоративных, хозяйственных и иных работ, осуществление которых может оказывать прямое или косвенное воздействие на объект культурного наследия проводится государственная историко-культурная экспертиза, которая проводится по инициативе заинтересованного лица и подлежит рассмотрению КГИОП.

Согласно ст. 28 Федерального закона № 73-ФЗ - государственная историко-культурная экспертиза проводится в целях: определения соответствия проектной документации на проведение работ по сохранению объектов культурного наследия требованиям государственной охраны объектов культурного наследия; обеспечения сохранности объектов культурного наследия, включенных в реестр, выявленных объектов культурного наследия либо объектов, обладающих признаками объекта культурного наследия, при проведении земляных, строительных, мелиоративных, хозяйственных и иных работ.



Работы по благоустройству территории в границах объектов культурного наследия, в том числе снос существующих зданий, не являющихся объектами культурного наследия, и установка новой БКТП, относятся к работам по приспособлению объекта культурного наследия для современного использования.

Согласно ст. 45 Федерального закона № 73-ФЗ работы по сохранению объекта культурного наследия проводятся на основании задания на проведение указанных работ, разрешения на проведение указанных работ, выданных органом охраны объектов культурного наследия, проектной документации на проведение работ по сохранению объекта культурного наследия, согласованной соответствующим органом охраны объектов культурного наследия, а также при условии осуществления технического, авторского надзора и государственного надзора в области охраны объектов культурного наследия за их проведением.

Для получения задания по сохранению объекта культурного наследия собственнику или его законному представителю необходимо обратиться в КГИОП в порядке, установленном Приказом Минкультуры России от 08.06.2016 № 1278 «Об утверждении порядка выдачи задания на проведение работ по сохранению объекта культурного наследия, включенного в единый государственный реестр объектов культурного наследия (памятников истории и культуры) народов Российской Федерации, или выявленного объекта культурного наследия» (далее – Порядок). Предварительно необходимо заполнить заявления на проведение работ по сохранению указанного объекта культурного наследия по форме (Приложение № 2 к Порядку).

Порядок согласования проектной документации утвержден приказом Минкультуры России от 05.06.2015 № 1749 «Об утверждении порядка подготовки и согласования проектной документации на проведение работ по сохранению объекта культурного наследия, включенного в единый государственный реестр объектов культурного наследия (памятников истории и культуры) народов Российской Федерации, или выявленного объекта культурного наследия».

Выдача разрешения на проведение работ по сохранению объектов культурного наследия осуществляется в соответствии с приказом Минкультуры России от 21.10.2015 № 2625 «Об утверждении порядка выдачи разрешения на проведение работ по сохранению объекта культурного наследия, включенного в единый государственный реестр объектов культурного наследия (памятников истории и культуры) народов Российской Федерации, или выявленного объекта культурного наследия».

После завершения работ по сохранению объекта культурного наследия необходимо утвердить в КГИОП отчетную документацию и оформить акт приемки выполненных работ по сохранению объекта культурного наследия.

Отчетная документация после выполнения работ по сохранению объекта культурного наследия оформляется в соответствии с приказом Минкультуры России от 25.06.2015 № 1840 «Об утверждении состава и Порядка утверждения отчетной документации о выполнении работ по сохранению объекта культурного наследия, включенного в единый государственный реестр объектов культурного наследия (памятников истории и культуры) народов Российской Федерации, или выявленного объекта культурного наследия, Порядка приемки работ по сохранению объекта культурного наследия и подготовки акта приемки выполненных работ по сохранению объекта культурного наследия, включенного в единый государственный реестр объектов культурного наследия (памятников истории и культуры) народов Российской Федерации, или выявленного объекта культурного наследия и его формы».

**Начальник Управления  
историко-культурных ландшафтов  
и гидротехнических сооружений**

ДОКУМЕНТ ПОДПИСАН  
ЭЛЕКТРОННОЙ ПОДПИСЬЮ

Сертификат 022355B500B8ADBAC4E7080DD44FDC7D9  
Владелец Приходько Елена Олеговна  
Действителен с 05.10.2021 по 05.10.2022

**Е.О. Приходько**

**Приложение № 4.3 к Акту по результатам государственной историко-культурной экспертизы проектной документации на проведение работ по сохранению объекта культурного наследия регионального значения «Арсенал», расположенного по адресу: Санкт-Петербург, Комсомола ул., 1, 2, 3; Арсенальная наб., 1 «Проект работ по сохранению объекта культурного наследия регионального значения «Арсенал», по адресу: Санкт-Петербург, Комсомола ул., 1, 2, 3; Арсенальная наб., 1. Приспособление для современного использования территории, благоустройство», выполненной ООО «РЕСТРОН» в 2023 г., шифр 03/23-ПД**

**Распоряжение КГИОП от 17.04.2020 № 130-р об утверждении границ территории объекта культурного наследия регионального значения «Арсенал», расположенного по адресу: Санкт-Петербург, Комсомола ул., 1, 2, 3; Арсенальная наб., 1.**



ПРАВИТЕЛЬСТВО САНКТ-ПЕТЕРБУРГА  
КОМИТЕТ ПО ГОСУДАРСТВЕННОМУ КОНТРОЛЮ, ИСПОЛЬЗОВАНИЮ  
И ОХРАНЕ ПАМЯТНИКОВ ИСТОРИИ И КУЛЬТУРЫ  
**РАСПОРЯЖЕНИЕ**

окуд

14.04.2020

№ 130-р

**Об утверждении границ и режима использования  
территории объекта культурного наследия  
регионального значения «Арсенал»**

В соответствии с пунктом 3.12 Положения о Комитете по государственному контролю, использованию и охране памятников истории и культуры, утвержденного постановлением Правительства Санкт-Петербурга от 28.04.2004 № 651:

**1. Утвердить:**

1.1 Границы территории объекта культурного наследия регионального значения «Арсенал», расположенного по адресу: Санкт-Петербург, улица Комсомола, дом 1-3, литеры АЯ, БВ, АЮ, АХ, АЦ, М, А (Комсомола ул. 1, 2, 3, Арсенальная наб., 1), согласно приложению № 1 к распоряжению.

1.2. Режим использования территории объекта культурного наследия регионального значения «Арсенал», расположенного по адресу: Санкт-Петербург, улица Комсомола, дом 1-3, литеры АЯ, БВ, АЮ, АХ, АЦ, М, А (Комсомола ул. 1, 2, 3, Арсенальная наб., 1), согласно приложению № 2 к распоряжению.

2. Признать утратившим силу распоряжение КГИОП от 18.08.2016 №10-490 «Об утверждении границ и режима использования территории объекта культурного наследия регионального значения «Арсенал».

3. Заместителю председателя КГИОП – начальнику Управления организационного обеспечения, популяризации и государственного учета объектов культурного наследия КГИОП обеспечить:

3.1. Внесение информации о границах территории и режиме использования территории объекта культурного наследия, указанного в пункте 1 распоряжения, в единый государственный реестр объектов культурного наследия (памятников истории и культуры) народов Российской Федерации.

3.2. Направление в Управление Федеральной службы государственной регистрации, кадастра и картографии по Санкт-Петербургу, Комитет по градостроительству и архитектуре Санкт-Петербурга копий распоряжения в срок, не превышающий пяти рабочих дней со дня издания настоящего распоряжения.

3.3. Уведомление лиц, являющихся собственниками или иными законными владельцами объекта, указанного в пункте 1 распоряжения, в срок, не превышающий трех рабочих дней со дня издания настоящего распоряжения.

3.4. Размещение распоряжения в электронной форме в локальной компьютерной сети КГИОП и его официальное опубликование.

3.5. Обеспечить внесение соответствующих изменений в «Геоинформационную базу данных по объектам культурного наследия, границам и режимам зон охраны на территории Санкт-Петербурга».

4. Контроль за выполнением распоряжения возложить на заместителя председателя КГИОП – начальника Управления организационного обеспечения, популяризации и государственного учета объектов культурного наследия КГИОП.

Председатель КГИОП



С.В. Макаров



Границы территории  
объекта культурного наследия регионального значения  
«Арсенал» (далее – объект культурного наследия),  
расположенного по адресу: Санкт-Петербург, Санкт-Петербург, улица Комсомола,  
дом 1-3, литеры АЯ, БВ, АЮ, АХ, АЦ, М, А (Комсомола ул. 1, 2, 3, Арсенальная наб., 1)

1. Схема границ территории объекта культурного наследия

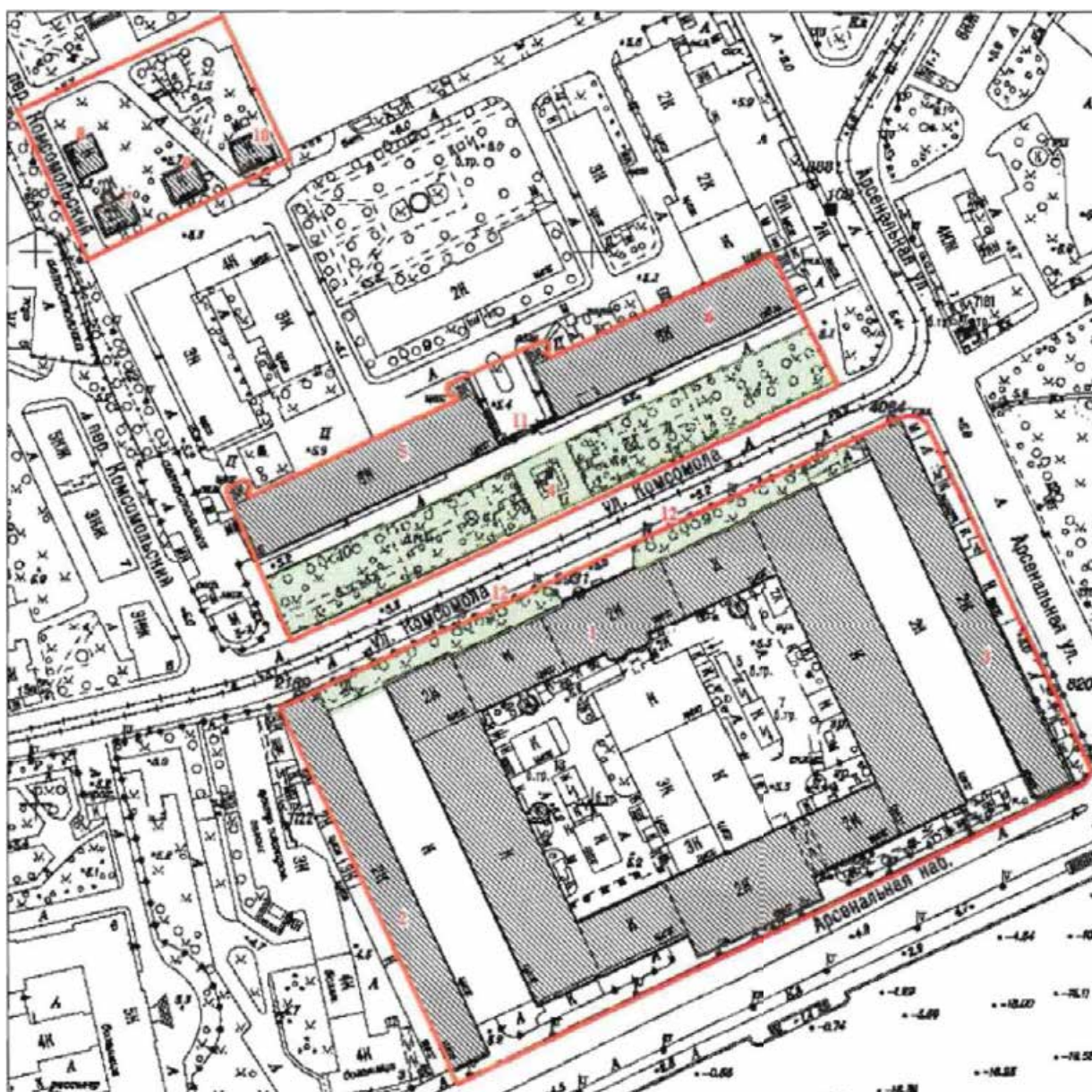

Условные обозначения:

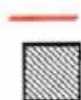

Граница территории объекта культурного наследия  
Объект культурного наследия

### Состав объекта культурного наследия:

1. Мастерская лафетная (корпус 1) (ул. Комсомола, д.2, лит. А)
2. «Материальные магазины» (корпус 2-а) – склады (ул. Комсомола, д. 2, лит. А)
3. Мастерская слесарно-паяльная (корпус 3) (ул. Комсомола, д. 2, лит. А)
4. Палисадники у лафетной мастерской (три)
5. Корпус офицерский (корпус 6) (ул. Комсомола, д. 1-3, лит. АЦ)
6. Мастерская деревообделочная (корпус 7) (ул. Комсомола, д. 1-3, лит. М)
7. Дома жилые (корпуса 83, 87, 90, 91) (ул. Комсомола, д. 1-3, лит. АЯ)
8. Дома жилые (корпуса 83, 87, 90, 91) (ул. Комсомола, д. 1-3, лит. БВ)
9. Дома жилые (корпуса 83, 87, 90, 91) (ул. Комсомола, д. 1-3, лит. АЮ)
10. Дома жилые (корпуса 83, 87, 90, 91) (ул. Комсомола, д. 1-3, лит. АХ)
11. Ограда с пушками
12. Ограда с пушками

### 2. Перечень координат характерных точек границ территории объекта культурного наследия:

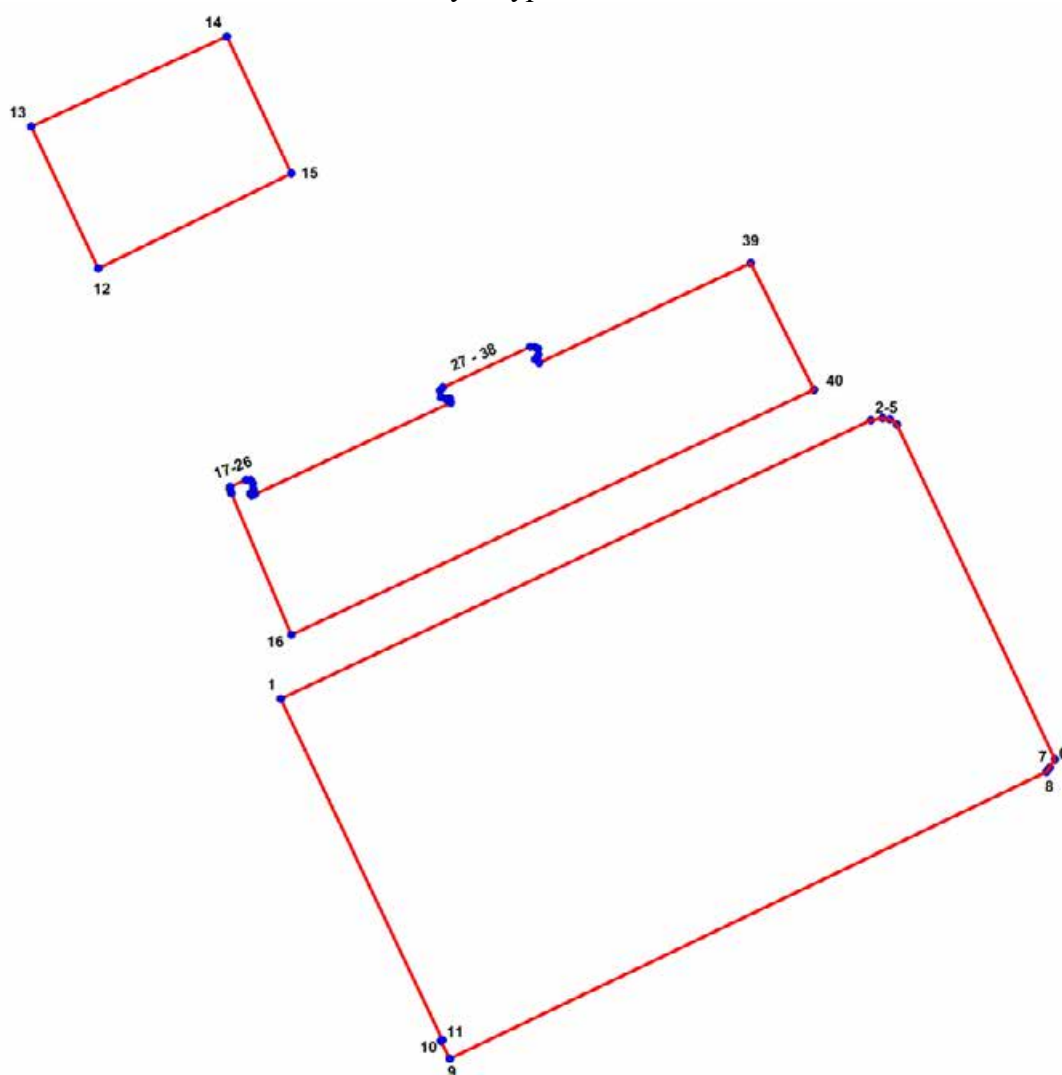

Условные обозначения:

- Граница территории объекта культурного наследия
- | Номер характерной точки

Номер характерной точки	Координаты характерных точек в системе координат, установленной для ведения государственного кадастра объектов недвижимости (м)	
	X	Y
1.	96435,12	116687,49
2.	96540,05	116909,70
3.	96540,90	116914,08
4.	96540,36	116916,99
5.	96538,36	116919,59
6.	96412,38	116979,02
7.	96409,22	116977,09
8.	96407,55	116975,87
9.	96299,54	116751,11
10.	96306,16	116747,70
11.	96306,67	116748,38
12.	96597,13	116618,71
13.	96650,64	116593,46
14.	96684,66	116667,13
15.	96633,09	116691,44
16.	96459,29	116691,50
17.	96512,54	116668,79
18.	96513,96	116668,34
19.	96515,05	116668,39
20.	96517,69	116674,43
21.	96517,69	116676,10
22.	96516,14	116676,97
23.	96514,14	116677,07
24.	96512,58	116675,99
25.	96511,78	116676,39
26.	96512,11	116677,66
27.	96546,80	116751,40
28.	96548,25	116751,16
29.	96548,12	116749,51
30.	96548,67	116747,87
31.	96551,37	116747,41
32.	96552,47	116748,44
33.	96567,78	116781,36
34.	96567,82	116782,93
35.	96566,98	116784,28
36.	96564,75	116784,44
37.	96563,05	116783,25
38.	96561,86	116784,80
39.	96599,11	116864,45
40.	96551,59	116888,29

**Режим использования территории объекта культурного наследия  
регионального значения «Арсенал», расположенного по адресу: Санкт-Петербург,  
улица Комсомола, дом 1-3, литеры АЯ, БВ, АЮ, АХ, АЦ, М, А  
(Комсомола ул. 1, 2, 3, Арсенальная наб., 1)**

1. На территории объекта культурного наследия запрещаются строительство объектов капитального строительства и увеличение объемно-пространственных характеристик существующих на территории объекта культурного наследия объектов капитального строительства; проведение земляных, строительных, мелиоративных и иных работ, за исключением работ по сохранению объекта культурного наследия или его отдельных элементов, сохранению историко-градостроительной или природной среды объекта культурного наследия.

2. На территории объекта культурного наследия разрешается ведение хозяйственной деятельности, не противоречащей требованиям обеспечения сохранности объекта культурного наследия и позволяющей обеспечить функционирование объекта культурного наследия в современных условиях.

3. Требования к осуществлению деятельности в границах территории объекта культурного наследия и требования к содержанию и использованию территории объекта культурного наследия устанавливаются законодательством Российской Федерации и Санкт-Петербурга об объектах культурного наследия.



**Приложение № 4.4 к Акту по результатам государственной историко-культурной экспертизы проектной документации на проведение работ по сохранению объекта культурного наследия регионального значения «Арсенал», расположенного по адресу: Санкт-Петербург, Комсомола ул., 1, 2, 3; Арсенальная наб., 1 «Проект работ по сохранению объекта культурного наследия регионального значения «Арсенал», по адресу: Санкт-Петербург, Комсомола ул., 1, 2, 3; Арсенальная наб., 1. Приспособление для современного использования территории, благоустройство», выполненной ООО «РЕСТРОН» в 2023 г., шифр 03/23-ПД**

**Распоряжение КГИОП от 02.11.2011 № 10-766 об утверждении перечня предметов охраны объекта культурного наследия регионального значения «Арсенал», расположенного по адресу: Санкт Петербург, Комсомола ул., 1, 2, 3; Арсенальная наб., 1.**



ПРАВИТЕЛЬСТВО САНКТ-ПЕТЕРБУРГА  
КОМИТЕТ ПО ГОСУДАРСТВЕННОМУ КОНТРОЛЮ, ИСПОЛЬЗОВАНИЮ  
И ОХРАНЕ ПАМЯТНИКОВ ИСТОРИИ И КУЛЬТУРЫ  
**РАСПОРЯЖЕНИЕ**

окуд

02.11.2011№ 10-466

**Об утверждении перечня предметов охраны  
объекта культурного наследия регионального  
значения «Арсенал»**

1. Утвердить перечень предметов охраны объекта культурного наследия регионального значения «Арсенал», расположенного по адресу: Санкт-Петербург, Калининский район, ул.Комсомола, дома 1-3, литеры АЦ, М, АХ, АЮ, АЯ, БВ; дом 2, литера А, согласно приложению к настоящему распоряжению.

2. Заместителю начальника отдела государственного учёта объектов культурного наследия обеспечить размещение настоящего распоряжения в электронной форме в локальной компьютерной сети КГИОП.

3. Контроль за выполнением распоряжения остаётся за заместителем председателя КГИОП – начальником управления государственного учета объектов культурного наследия.



Заместитель председатель КГИОП



А.А. Разумов

Перечень предметов охраны  
объекта культурного наследия регионального значения  
«Арсенал»,  
расположенного по адресу:  
Санкт-Петербург, Калининский район, ул. Комсомола, дома 1, 2, 3;  
Арсенальная наб., дом 1

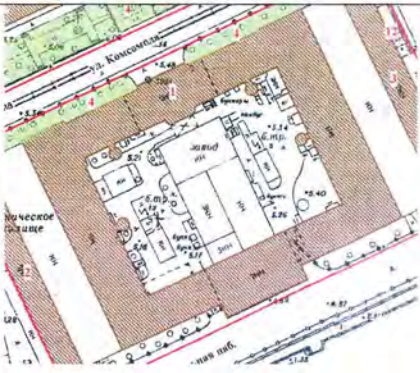

№ п п	Виды предметов охраны	Элементы предметов охраны	Фотофиксация
1	2	3	4
1	Объемно-пространственное и планировочное решение территории:	местоположение границ территории.	

«Мастерская лафетная» (корпус 1), расположенная по адресу:  
Санкт-Петербург, Калининский район, ул. Комсомола, дом 2, литера А

№ п п	Виды предметов охраны	Элементы предметов охраны	Фотофиксация
1	2	3	4
1	Объемно-пространственное решение:	габариты и конфигурация четырехугольного в плане двухэтажного здания в виде замкнутого каре, с четырьмя выступающими цилиндрическими объемами ретирадников под шатровыми крышами (по дворовым фасадам), прямоугольными ризалитами по осям северного и южного корпусов; крыша – (лицевых частей здания со стороны ул. Комсомола, Арсенальной наб.) конфигурация (скатная, вальмовая) и габариты, материал кровли – гладкая сталь;	 

			
2	<p>Конструктивная система здания:</p>	<p>наружные и исторические внутренние капитальные стены – материал (кирпич), местоположение;</p> <p>тип сводов: вспарушенные своды (парадная лестница);</p> <p>на подпружных арках, с распалубками над нишами (помещения 13Н, 11, 118-125);</p> <p>крестовые и цилиндрические своды (помещения 1-го и 2-го этажей);</p> <p>коробовый (воротный проезд южного корпуса).</p>	  



3	Объемно-планировочное решение:	в габаритах наружных и внутренних капитальных стен.	
4	Архитектурно-художественное решение (композиция) фасадов:	<p>материал и характер отделки цоколя - известняк;  материал и характер отделки фасада - кирпичная кладка в сочетании с оштукатуренными деталями;</p> <p>северный фасад:  аттик – местоположение (завершает центральный двухэтажный ризалит на пятнадцать осей), конфигурация (ступенчатый), габариты;  вертикальные членения: рустованные лопатки центрального и боковых ризалитов;  горизонтальные членения: междуэтажная тяга, гладкий фриз, профилированный карниз;  материал ступеней главного входа – гранит;  рустованные лопатки;  пилястры боковых ризалитов;  оформление оконных и дверного проема - архивольты;  оконные проемы – местоположение, габариты и конфигурация (арочные и стилизованные термальные);  оконные заполнения - габариты, рисунок, материал (металл):</p> <p>фрамуга дверного проема главного входа – материал (металл), конфигурация (полуциркульная), оформление (горельефный бюст богини Афины в окружении венка, листьев и завитков аканта, закомпонованный в полукруглую фрамугу, охваченную по периметру жгутом: материал (черный металл), техника исполнения (литье);  металлическая пластина под фрамугой с наложенными металлическими литыми буквами, образующими слово "МАСТЕРСКІЯ");</p>	   

южный фасад:  
 материал и характер отделки цоколя - известняк;  
 материал и характер отделки фасада – лицевой кирпич в сочетании с оштукатуренными деталями;  
 вертикальные членения - рустованные лопатки;  
 горизонтальные членения - междуэтажная тяга, гладкие фризы, выносные профилированные карнизы;  
 оконные проемы (стилизованные термальные окна): – местоположение, габариты и конфигурация;  
 историческое заполнение оконных проемов – рисунок, габариты, материал (металл);

архивольты проемов;  
 рустованные угловые лопатки;  
 филенчатые пилястры ризалита и раскрепованных частей;  
 штукатурные филенки над прямоугольными окнами центрального ризалита;  
 широкий гладкий фриз;  
 выносной профилированный карниз;

торцовые фасады средней (повышенной) части южного корпуса:  
 материал и характер отделки цоколя - известняк;  
 материал и характер отделки фасада – лицевой кирпич в сочетании с оштукатуренными деталями;  
 угловые рустованные лопатки;  
 оконные проемы (стилизованные термальные окна): – местоположение, габариты и конфигурация;  
 историческое заполнение оконных проемов – рисунок, габариты, материал (металл);  
 треугольный фронтон с тройным арочным окном, оформленным штукатурными архивольтами;  
 полуциркульный оконный проем по оси тройного окна, с историческим заполнением из металла;









дворовые фасады (северный, западный, восточный): материал и характер отделки цоколя - известняк; оконные и дверные проемы - местоположение, габариты, конфигурация (прямоугольные с полуциркульным завершением); оконные заполнения - исторический рисунок, габариты, материал (металл); вертикальные членения: рустованные лопатки центральной двухэтажной части северного фасада; горизонтальные членения: профилированный карниз, гладкие фризы центральной двухэтажной части северного фасада; штукатурные гладкие архивольты проемов; гладкий фриз, выносной профилированный карниз (в том числе в завершениях ретирадников);

дворовый южный фасад: материал и характер отделки цоколя - известняк; оконные и дверные проемы - местоположение, габариты, конфигурация (прямоугольные с полуциркульным завершением); вертикальные членения: рустованные лопатки центральной двухэтажной части южного фасада; горизонтальные членения: профилированный карниз, гладкие фризы центральной двухэтажной части северного фасада; штукатурные гладкие архивольты проемов; гладкий фриз, выносной профилированный карниз; центральный арочный проем воротного проезда;



		<p>фасады бывшие внешние (западный, восточный) дворовые (расположены внутри цехов):  оконные и дверные проемы:  местоположение, конфигурация;  оформление проемов -  архивольты;  профилированная тяга.</p>	
4	<p>Декоративно-художественная отделка интерьеров:</p>	<p>Помещение 13Н, 1 - (холл парадного входа):  габариты, конфигурация в плане (квадратная);  ниши в западной и восточной стенах;  тяги по граням арок и распалубок, профилированные окружности по центру подпружных арок;  шесть ниш западной и восточной стен, с отделкой в виде штукатурного валика по внешнему краю;  штукатурные филенки в тимпанах между нишами;  восьмиугольные штукатурные рамы над главным входом.</p> <p>Помещение 13Н, 11 -  габариты; конфигурация в плане (прямоугольная);  орнаментированные металлические косоуры;  покрытие лестничных площадок - материал (лещадные плиты), цвет (двух оттенков – серого и охристого, рисунков шахматного или в виде крупных звезд);  тяги по периметру подволок лестничных маршей;  две канелированные колонны, фланкирующие нижний марш лестницы;  две пилястры по осям колонн на площадке 1-го этажа;  руст в штукатурке стен лестничного объема до уровня 2-го этажа;  ниши арочного очертания -1-го этажа;  экседра напротив главного входа;  проемы оконные и дверные – с арочным завершением;</p>	  







тяги по граням подпружных арок и распалубок;  
оформление лепным декором пят подпружных арок;  
штукатурный валик, обрамляющий проемы;

помещения 13Н, 118-125, 2-й этаж  
(музей) -  
габариты, конфигурация в плане  
(прямоугольная);  
тяги по граням подпружных арок и распалубок,  
оформление лепным декором пят подпружных арок;  
ромбовидные рамы в щелыгах сводов;  
штукатурный валик, обрамляющий проемы.







«Материальные магазины (корпус 2-а) - склады», расположенные по адресу:  
Санкт-Петербург, Калининский район, ул. Комсомола, дом 2, литера А



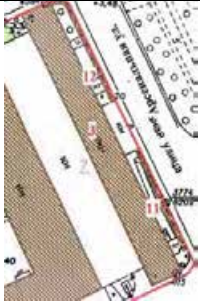

№ п п	Виды предметов охраны	Элементы предметов охраны	Фотофиксация
1	2	3	4
1	Объемно-пространственное решение	габариты и конфигурация двухэтажного корпуса, в плане в виде вытянутого с севера на юг прямоугольника; крыша - габариты и конфигурация (двускатная), материал кровли - гладкая сталь;	  
2	Конструктивная система здания	исторические наружные и капитальные внутренние стены; местоположение, материал (кирпич); исторические лестничные объемы;	
3	Архитектурно-художественное решение фасадов	материал и характер отделки цоколя - известняк; характер отделки фасада - кирпичная кладка в сочетании с оштукатуренными деталями;  южный фасад: треугольный фронтон, оформленный профилированным карнизом; вертикальные членения: огибающие рустованные лопатки по углам фасада; горизонтальные членения: гладкий фриз, венчающий выносной профилированный карниз; оконные проемы - местоположение, габариты, конфигурация (лучковой формы);	

1	2	3	4
		<p>северный фасад:  треугольный фронтон, оформленный профилированным карнизом;  вертикальные членения: огибающие рустованные лопатки по углам фасада;  горизонтальные членения: гладкий фриз, венчающий выносной профилированный карниз;  оконные проемы - местоположение, габариты, конфигурация (лучковой формы);</p> <p>западный фасад:  угловые огибающие рустованные лопатки;  подоконная тяга;  гладкие пилястры в межоконных простенках;  оконные проемы - местоположение, габариты, конфигурация (лучковой формы);  прямоугольные подоконные филенки;  широкий фриз;  венчающий выносной раскрепованный карниз;</p> <p>восточный фасад (бывший дворовый, расположен внутри современного цеха):  местоположение, конфигурация исторических оконных, дверных проемов;  архивольты проемов;</p>	 





«Мастерская слесарно-паяльная (корпус 3)», расположенная по адресу:  
Санкт-Петербург, Калининский район, ул. Комсомола, дом 2, литера А

№ пп	Виды предметов охраны	Элементы предметов охраны	Фотофиксация
1	Объемно-пространственное решение	габариты и конфигурация двухэтажного корпуса, в плане в виде вытянутого с севера на юг прямоугольника; крыша (со стороны Арсенальной улицы) - габариты и конфигурация (скатная); материал кровли - гладкая сталь;	  
2	Конструктивная система здания	наружные и внутренние капитальные стены – местоположение, материал (кирпич); массивные кирпичные опоры; исторические лестничные объемы; арочные проемы;	
3	Архитектурно-художественное решение фасадов	материал и характер отделки цоколя - известняк; характер отделки фасада - кирпичная кладка в сочетании с оштукатуренными деталями;	



1	2	3	4
		<p>восточный фасад:            вертикальные членения: огибающие            рустованные лопатки по углам;            гладкие пилястры в межоконных            простенках;            горизонтальные членения: гладкий фриз;            венчающий выносной карниз;            стилизованные термальные окна;            рустованные архивольты;</p> <p>западный фасад (открытая часть):            вертикальные членения: огибающие            рустованные лопатки по углам фасада;            горизонтальные членения:            междуэтажная тяга, гладкий фриз,            венчающий выносной профилированный            карниз;            оконные проемы –            местоположение, габариты, конфигурация            (сдвоенные арочные);            рустованные архивольты;</p> <p>западный фасад (часть внутри            современного цеха):            оконные и дверные проемы -            местоположение, конфигурация, габариты;</p> <p>южный фасад:            треугольный фронтон, оформленный            профилированным карнизом;            вертикальные членения: огибающие            рустованные лопатки по углам фасада;            горизонтальные членения: гладкий фриз,            венчающий выносной профилированный            карниз;            оконные проемы –            местоположение, габариты, конфигурация            (сдвоенные арочные);            рустованные архивольты;</p> <p>северный фасад:            треугольный фронтон, оформленный            профилированным карнизом;            вертикальные членения: огибающие            рустованные лопатки по углам фасада;            горизонтальные членения: гладкий фриз,            венчающий выносной профилированный            карниз;            оконные проемы –            местоположение, габариты, конфигурация            (сдвоенные арочные);</p>	    

«Палисадники у лафетной мастерской» (три), расположенные по адресу:  
Санкт-Петербург, Калининский район, ул. Комсомола, дом 2



№ пп	Виды предметов охраны	Элементы предметов охраны	Фотофиксация
1	2	3	4
1	Ограда с пушками	металлические профилированные стойки, завершенные по краям секций шарами; цоколь – гранитный; детали: чугунные стволы пушек (8 шт.), установленные вертикально жерлами вниз.	
2	Палисадники у лафетной мастерской	<p>местоположение; конфигурация в плане; исторические отметки северного палисадника; подпорные стенки из песчаника - по периметру северного палисадника;</p> <p>газоны палисадников; старовозрастной древостой.</p>	  

«Ограда с пушками», «у материальных магазинов», расположенная по адресу:  
Санкт-Петербург, Калининский район, ул. Комсомола, дом 1-3

№ пп	Виды предметов охраны	Элементы предметов охраны	Фотофиксация
1	2	3	4
1	Ограда с пушками	<p>местоположение ограды; местоположение ворот;</p> <p>гранитный цоколь;</p> <p>двенадцать металлических стволов пушек, установленных вертикально на гранитных цоколях, жерлами вниз.</p>	



«Корпус офицерский», расположенный по адресу:  
Санкт-Петербург, Калининский район, улица Комсомола, дом 1-3, литера АЦ

№ п п	Виды предметов охраны	Элементы предметов охраны	Фотофиксация
1	2	3	4
1	<p>Объемно-пространственное решение:</p>	<p>исторические габариты и конфигурация трехэтажного здания с двумя выступами в виде дифолиев со стороны северного фасада;</p> <p>крыша - исторические конфигурация (двускатной) и габариты; материал кровли – гладкая сталь.</p> <p>два ретирадника в виде дифолия в плане, фланкирующих северный фасад с восточной и западной стороны.</p>	  
2	<p>Конструктивная система здания:</p>	<p>наружные и внутренние капитальные стены: местоположение, материал (кирпич);</p>	



три лестничных объёма: историческое местоположение;  
 лестницы: конструкция (по косоурам),  
 орнаментированные металлические косоуры;  
 материал ступеней (известняк);





ограждение лестничных маршей - материал (металл), техника исполнения (литьё), рисунок (из завитков флорального мотива);  
 деревянные профилированные поручни.



типы сводов:  
 крестовые в подвалах и тамбуре парадного входа (пом. 1-Н, 43, 2-Н,18);



		<p>коробовые с распалубками пом. 2-Н,19,21;</p> <p>подпружные арки сводчатых перекрытий первого этажа (пом. 2-Н, 19);</p>	  
3	Объемно-планировочное решение:	в габаритах наружных и внутренних капитальных стен.	

4	<p>Архитектурно-художественное решение (композиция) фасадов:</p>	<p>материал и характер отделки цоколя - известняк;</p> <p>материал и характер отделки фасада – лицевой кирпич, известняк, оформляющий аркаду входной группы, гладкая штукатурка арочных завершений оконных проемов, междуэтажных карнизов, фриза и рустованных угловых огибающих лопаток;</p> <p>оконные и дверные проемы - местоположение, габариты, конфигурация (прямоугольные, полуциркульные); оконные заполнения - исторический рисунок, цвет (терракотовый);</p> <p>южный (лицевой) фасад: декоративные известняковые перемычки оконных проемов цокольного этажа;</p>	   
---	--	--	--

оформление заложной входной группы:  
 трехчастная аркада, облицованная известняком;  
 филенчатые пилястры;  
 раскрепованные пяты арок;  
 архивольты;



гранитная отмостка, примыкающая к аркаде;



два флагодержателя, фланкирующих заложную входную группу;



угловые огибающие пилястры;  
 оформление арочных оконных проемов 1-2-го этажей, расположенных группами, образующий архитектурные оси:  
 гладко оштукатуренные известняковые архивольты,



профилированные наличники оконных проемов 3-го этажа;  
 подоконные профилированные филенки;





междуэтажный профилированный карниз;



гладкий фриз; венчающий профилированный карниз; выносной



северный фасад:



оформление арочных оконных проемов 1-2-го этажей, расположенных группами по три; гладко оштукатуренные известняковые архивольты,



профилированные наличники оконных проемов 3-го этажа; подоконные профилированные филенки;



междуэтажный профилированный карниз;

гладкий фриз;  
венчающий выносной профилированный карниз;

архитектурно-художественное оформление двух ретирадников: отметки междуэтажных перекрытий в виде горизонтальных тяг; известняковые архивольты арочных оконных проемов; гладкий фриз; профилированный карниз;

восточный фасад:  
междуэтажный профилированный карниз;  
оформление арочных оконных проемов 1-2-го этажей:  
известняковые архивольты;  
профилированные наличники оконных проемов 2-го этажа;  
профилированные подоконные филенки;



угловые огибающие лопатки;  
 гладкий фриз;  
 треугольный фронтон оформленный  
 профилированным карнизом;  
 полуциркульное окно, расположенное  
 в тимпане фронтона;  
 оформление полуциркульного окна  
 рустованным архивольтом;  
 профилированный наличник,  
 оформленный декоративными  
 замковыми камнями;



западный фасад:  
 междуэтажный профилированный  
 карниз;  
 оформление полуциркульного окна  
 рустованным архивольтом;  
 оформление арочных оконных  
 проемов 1-2-го этажей:  
 штукатурные архивольты;

профилированные наличники  
 оконных проемов 2-го этажа;  
 профилированные подоконные  
 филенки;  
 угловые огибающие лопатки;  
 гладкий фриз;  
 треугольный фронтон, оформленный  
 профилированным карнизом;  
 полуциркульное окно, расположенное  
 в тимпане фронтона;  
 оформление полуциркульного окна  
 рустованным архивольтом;



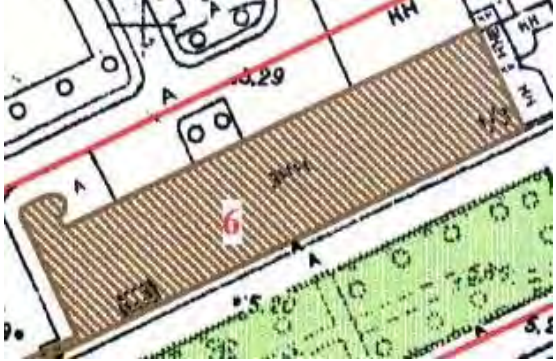

«Мастерская деревообделочная»,  
расположенная по адресу: г.Санкт-Петербург, Калининский район, улица Комсомола, дом 1-3, литера М

№ п п	Виды предметов охраны	Элементы предметов охраны	Фотофиксация
1	2	3	4
1	<p>Объемно-пространственное решение:</p>	<p>исторические габариты и конфигурация трехэтажного здания с выступом в западной части северного фасада;</p> <p>крыша - исторические конфигурация (двускатная) и габариты; материал кровли – гладкая сталь.</p> <p>ретирадик в виде дифолия в плане, расположенный в западной части северного фасада.</p>	  
2	<p>Конструктивная система здания:</p>	<p>наружные и внутренние капитальные стены: местоположение, материал (кирпич);</p>	



три лестничных объема -  
 историческое местоположение;  
 лестницы: конструкция  
 (средистенная),  
 материал ступеней (известняк);



ограждение лестничных маршей -  
 материал (металл), техника  
 исполнения (литьё), рисунок (из  
 завитков флорального мотива);  
 деревянные профилированные  
 поручни.



ТИПЫ СВОДОВ:  
коробовые (пом.19-Н, 35);  
коробовые с распалубками (пом. 4-Н,  
1,18);





крестовые (пом.4-Н, 32);



трехчетвертная колонна, несущая  
полуарки;



		<p>пилоны с трехчетвертными колоннами (пом.19-Н, 35);</p>	
3	<p>Объемно-планировочное решение:</p>	<p>в габаритах наружных и внутренних капитальных стен.</p>	
4	<p>Архитектурно-художественное решение (композиция) фасадов:</p>	<p>материал и характер отделки цоколя: известняк;</p> <p>материалы и характер отделки фасада – лицевой кирпич, известняк облицовки аркады входной группы, гладкая штукатурка арочных завершений оконных проемов междуэтажных карнизов, фриза и рустованных угловых огибающих лопаток;</p>	 

оконные проемы - местоположение, конфигурация (прямоугольные, полуциркульные, круглые);  
 дверные проемы – местоположение, конфигурация;  
 оконные заполнения - исторический рисунок, цвет (терракотовый);



южный (лицевой) фасад:  
 декоративные известняковые перемычки лежащих оконных проемов цокольного этажа;



оформление входной группы:  
 трехчастная аркада, облицованная известняком;  
 филенчатые пилястры;  
 раскрепованные пяты арок;  
 архивольты;



гранитные ступени;





угловые огибающие лопатки;



оформление арочных оконных проемов 1-2-го этажей, расположенных группами по три проема; гладко оштукатуренные известняковые архивольты,



профилированные наличники оконных проемов 3-го этажа; подоконные профилированные филенки;



междуэтажный профилированный карниз;



гладкий фриз;  
венчающий  
профилированный карниз;

выносной



северный фасад:



оформление арочных оконных  
проемов 1-2-го этажей,  
расположенных группами по три  
проема;

гладко оштукатуренные  
известняковые архивольты,



профилированные наличники  
оконных проемов 3-го этажа;  
подоконные профилированные  
филенки;



междуэтажный профилированный  
карниз;



гладкий фриз;  
венчающий профилированный карниз;  
выносной



архитектурно-художественное оформление ретирадника:  
отметки междуэтажных перекрытий;  
известняковые архивольты арочных оконных проемов;  
гладкий фриз;  
венчающий профилированный карниз;  
выносной



западный фасад:  
междуэтажный профилированный карниз;  
оформление арочных оконных проемов 1-2-го этажей:  
известняковые архивольты;

профилированные наличники оконных проемов 2-го этажа;  
профилированные подоконные филенки;  
угловые огибающие лопатки;



гладкий фриз;  
треугольный фронтон, оформленный профилированным карнизом;  
полуциркульное окно, расположенное в тимпане фронтона;  
оформление полуциркульного проема рустованным архивольтом;





восточный фасад:  
междуэтажный профилированный карниз;  
оформление арочных оконных проемов 1-2-го этажей:  
известняковые архивольты;



профилированные наличники оконных проемов 2-го этажа;  
профилированные подоконные филенки;  
угловые огибающие лопатки;  
гладкий фриз;  
треугольный фронтон, оформленный профилированным карнизом;  
полуциркульное окно, расположенное в тимпане фронтона;  
оформление полуциркульного проема рустованным архивольтом;





«Дом жилой» (корпус 91), расположенный по адресу:  
Санкт-Петербург, Калининский район, улица Комсомола, дом 1-3, литера АХ

№ п п	Виды предметов охраны	Элементы предметов охраны	Фотофиксация
1	2	3	4
1	Объемно-пространственное решение:	<p>исторические габариты и конфигурация одноэтажного здания;</p> <p>крыша - исторические конфигурация (двускатная) и габариты; материал кровли – сталь.</p> <p>две дымовые трубы.</p>	  
2	Конструктивная система здания:	<p>наружные и внутренние капитальные стены: местоположение, материал (кирпич);</p> <p>тип свода – крестовый;</p>	
3	Объемно-планировочное решение:	в габаритах наружных и внутренних капитальных стен.	

4	<p>Архитектурно-художественное решение (композиция) фасадов:</p>	<p>материал и характер отделки цоколя - известняк;</p> <p>материал и характер отделки фасада – лицевой кирпич, гладкая штукатурка рустованных угловых огибающих лопаток;</p> <p>оконные проемы - местоположение, габариты, конфигурация (прямоугольные, полуциркульные);</p> <p>дверные проемы - местоположение, габариты, конфигурация;</p> <p>оконные заполнения - исторический рисунок, цвет (коричневый);</p> <p>южный (лицевой) фасад: оформление входа: профилированный наличник; прямой сандрик;</p>	  
---	--	---	---

угловые огибающие пилястры;



оформление оконных проемов:  
профилированные наличники;  
карнизы над оконными проемами;  
подоконные доски;



гладкий фриз;  
венчающий  
профилированный карниз;

выносной



килевидный архивольт  
полуциркульного оконного проема;



западный фасад:  
угловые огибающие пилястры;  
профилированный архивольт  
полуциркульного оконного проема;  
треугольный полуфронтон,  
оформленный профилированным  
выносным карнизом;



восточный фасад:  
угловые огибающие пилястры;  
профилированный архивольт  
полуциркульного оконного проема;  
треугольный полуфронтон,  
оформленный профилированным  
выносным карнизом;







северный фасад:  
угловые огибающие пилястры;  
гладкий фриз;  
венчающий выносной  
профилированный карниз;





«Дом жилой» (корпус 83), расположенный по адресу:  
Санкт-Петербург, Калининский район, улица Комсомола, дом 1-3, литер БВ

№ п п	Виды предметов охраны	Элементы предметов охраны	Фотофиксация
1	2	3	4
1	Объемно-пространственное решение:	<p>исторические габариты и конфигурация одноэтажного здания;</p> <p>крыша - исторические конфигурация (двускатная) и габариты; материал кровли – сталь.</p> <p>две дымовые трубы.</p>	  
2	Конструктивная система здания:	<p>наружные и внутренние капитальные стены: местоположение, материал (кирпич);</p> <p>тип свода – крестовый.</p>	
3	Объемно-планировочное решение:	<p>в габаритах наружных и внутренних капитальных стен.</p>	

4	<p>Архитектурно-художественное решение (композиция) фасадов:</p>	<p>материал и характер отделки цоколя - известняк;</p> <p>материал и характер отделки фасада – лицевой кирпич, гладкая штукатурка рустованных угловых огибающих пилястр;</p> <p>оконные и дверные заполнения - местоположение, габариты, конфигурация (прямоугольные, полуциркульные);</p> <p>оконные заполнения - исторический рисунок цвет (коричный);</p> <p>южный (лицевой) фасад: угловые огибающие пилястры; гладкий фриз; венчающий выносной профилированный карниз;</p>	  
---	--	---	---

профилированный  
полуциркульного окна; архивольт





западный фасад:  
угловые огибающие пилястры;  
профилированный архивольт  
полуциркульного оконного проема;  
треугольный полуфронтон,  
оформленный профилированным  
выносным карнизом;

восточный фасад:  
угловые огибающие пилястры;  
профилированный архивольт  
полуциркульного оконного проема;  
треугольный полуфронтон,  
оформленный профилированным  
выносным карнизом;



северный фасад:  
угловые огибающие пилястры;  
гладкий фриз;  
венчающий профилированный  
карниз;



«Дом жилой» (корпус 85), расположенный по адресу:  
Санкт-Петербург, Калининский район, улица Комсомола, дом 1-3, литера АЯ

№ п п	Виды предметов охраны	Элементы предметов охраны	Фотофиксация
1	2	3	4
1	<p>Объемно-пространственное решение:</p>	<p>исторические габариты и конфигурация двухэтажного здания с объемом ризалита с северной стороны;</p> <p>крыша - историческая конфигурация (двускатная) и габариты; материал кровли – гладкая сталь.</p> <p>две дымовые трубы;</p> <p>прямоугольный в плане ризалит северного фасада, завершенный полуфронтоном;</p>	   



2	<p>Конструктивная система здания:</p>	<p>наружные и внутренние капитальные стены: местоположение, материал (кирпич); историческое местоположение одного лестничного объема; лестница: конструкция (по косоурам), материал ступеней (известняк);</p> <p>тип перекрытия лестничных площадок – по металлическим профилированным балкам;</p>	
3	<p>Объемно-планировочное решение:</p>	<p>в габаритах наружных и внутренних капитальных стен.</p>	
4	<p>Архитектурно-художественное решение (композиция) фасадов:</p>	<p>материал и характер отделки цоколя - известняк;</p> <p>материал и характер отделки фасада – лицевой кирпич, гладкая штукатурка деталей;</p> <p>оконные и дверные проемы - местоположение, габариты, конфигурация (прямоугольные, полуциркульные);</p> <p>оконные заполнения - исторический рисунок, цвет (коричневый);</p>	

южный (лицевой) фасад:  
угловые огибающие пилястры;  
междуэтажный профилированный карниз;  
гладкие фризы;  
венчающий выносной профилированный карниз;



оформление оконных проемов:  
прямые сандрики,  
профилированные наличники;  
подоконные доски;



оформление входа:  
профилированный наличник;  
прямой сандрик;



восточный фасад:  
 угловые огибающие пилястры;  
 профилированный архивольт  
 полуциркульного окна;  
 треугольный полуфронтон,  
 оформленный профилированным  
 выносным карнизом;



западный фасад:  
 угловые огибающие пилястры;  
 профилированный архивольт  
 полуциркульного окна;  
 треугольный полуфронтон,  
 оформленный профилированным  
 выносным карнизом;



оформление ложного окна 1-го этажа:  
 раскрепованный профилированный  
 наличник;  
 наружная подоконная доска;  
 профилированный карниз над  
 наличником;  
 пилястра в простенке;



оформление ризалита:  
угловые огибающие пилястры;  
междуэтажный карниз;  
гладкий фриз;  
треугольный полуфронтон;





северный фасад:  
угловые огибающие пилястры;  
междуэтажная тяга;  
гладкий фриз;  
венчающий  
профилированный карниз; выносной





«Дом жилой (корпус 90)», расположенный по адресу:  
Санкт-Петербург, Калининский район, ул. Комсомола, дом 1-3, литера АЮ

№ п п	Виды предметов охраны	Элементы предметов охраны	Фотофиксация
1	2	3	4
1	Объемно-пространственное решение	габариты и конфигурация одноэтажного, с мансардой, прямоугольного в плане здания; крыша - габариты и конфигурация (двускатная); материал кровли (гладкая сталь);	
2	Конструктивная система здания	наружные и исторические внутренние капитальные стены, местоположение, материал (кирпич); исторический лестничный объем; материал ступеней – известняк; конструкция крыши - по шпренгельной деревянной системе;	
3	Объемно-планировочное решение:	в габаритах наружных и внутренних капитальных стен.	
4	Архитектурно-художественное решение фасадов	характер и материал отделки цоколя - известняк; характер отделки фасада - кирпичная кладка в сочетании с оштукатуренными деталями; оконные проемы - местоположение, габариты, конфигурация (прямоугольные, полуциркульный); дверной проем - местоположение, габариты, конфигурация (прямоугольный); главный (южный) фасад: вертикальные членения: огибающие рустованные лопатки по углам; горизонтальные членения: гладкий фриз; венчающий выносной профилированный карниз (кирпич по выносной известняковой плите); полукруглое мансардное окно (по центральной оси) с архивольтом килевидного завершения; оформление оконных проемов: прямые сандрики; прямолинейные профилированные наличники; наружные подоконные известняковые доски;	

1	2	3	4
		<p>северный фасад:            вертикальные членения: огибающие рустованные лопатки по углам;            горизонтальные членения: гладкий фриз, венчающий профилированный карниз (кирпич по выносной известняковой плите);            оконные проемы - местоположение, габариты, конфигурация (прямоугольные);            наружные подоконные известняковые доски;            западный и восточный фасады:            полуфронтон, оформленный профилированным карнизом;            вертикальные членения:            огибающие рустованные лопатки по углам;            полуциркульное окно в тимпане;            профилированный архивольт;            наружная подоконная доска.</p>	

**Приложение № 4.5 к Акту по результатам государственной историко-культурной экспертизы проектной документации на проведение работ по сохранению объекта культурного наследия регионального значения «Арсенал», расположенного по адресу: Санкт-Петербург, Комсомола ул., 1, 2, 3; Арсенальная наб., 1 «Проект работ по сохранению объекта культурного наследия регионального значения «Арсенал», по адресу: Санкт-Петербург, Комсомола ул., 1, 2, 3; Арсенальная наб., 1. Приспособление для современного использования территории, благоустройство», выполненной ООО «РЕСТРОН» в 2023 г., шифр 03/23-ПД**

**Приказ Минкультуры РФ от 27.12.2017 № 138693-р о регистрации объекта культурного наследия регионального значения «Арсенал» в едином государственном реестре объектов культурного наследия (памятников истории и культуры) народов Российской Федерации.**



**МИНИСТЕРСТВО КУЛЬТУРЫ  
РОССИЙСКОЙ ФЕДЕРАЦИИ**

**ПРИКАЗ**

27 декабря 2017 г.

Москва

№ 138693-р

**О регистрации объекта культурного наследия регионального значения  
«Арсенал», 1844–1849 гг. (г. Санкт-Петербург) в едином государственном  
реестре объектов культурного наследия (памятников истории и культуры)  
народов Российской Федерации**

Руководствуясь Федеральным законом от 25 июня 2002 г. № 73-ФЗ «Об объектах культурного наследия (памятниках истории и культуры) народов Российской Федерации», пунктом 5.4.3 Положения о Министерстве культуры Российской Федерации, утвержденного постановлением Правительства Российской Федерации от 20 июля 2011 г. № 590, и Положением о едином государственном реестре объектов культурного наследия (памятников истории и культуры) народов Российской Федерации, утвержденным приказом Минкультуры России от 3 октября 2011 г. № 954, **п р и к а з ы в а ю :**

1. Зарегистрировать объект культурного наследия регионального значения «Арсенал», 1844–1849 гг. (далее – ансамбль), расположенный по адресу (местонахождение): Санкт–Петербург, улица Комсомола, дом 1–3, литеры АЯ, БВ, АЮ, АХ, АЦ, М, А, в едином государственном реестре объектов культурного наследия (памятников истории и культуры) народов Российской Федерации и присвоить ему регистрационный номер **781620686140005**.

2. Департаменту государственной охраны культурного наследия (В.А.Цветнову) обеспечить внесение соответствующих сведений об ансамбле в единый государственный реестр объектов культурного наследия (памятников истории и культуры) народов Российской Федерации и их опубликование.



3. Контроль за исполнением настоящего приказа оставляю за собой.

Заместитель Министра



О.В.РЫЖКОВ

**Приложение № 4.6 к Акту по результатам государственной историко-культурной экспертизы проектной документации на проведение работ по сохранению объекта культурного наследия регионального значения «Арсенал», расположенного по адресу: Санкт-Петербург, Комсомола ул., 1, 2, 3; Арсенальная наб., 1 «Проект работ по сохранению объекта культурного наследия регионального значения «Арсенал», по адресу: Санкт-Петербург, Комсомола ул., 1, 2, 3; Арсенальная наб., 1. Приспособление для современного использования территории, благоустройство», выполненной ООО «РЕСТРОН» в 2023 г., шифр 03/23-ПД**

**План границ территории объекта культурного наследия «Арсенал»,  
утвержденный КГИОП 31.08.2005 г.**



**План границ территории объекта  
культурного наследия  
регионального значения  
"Арсенал".**

г. Санкт-Петербург, Комсомола ул., 1, 2, 3; Арсенальная наб., 1

УТВЕРЖДАЮ:

156  
Заместитель председателя Комитета  
по государственному контролю,  
использованию и охране памятников  
истории и культуры - начальник  
управления государственного  
учета памятников



*Б.М. Кириков*  
М.П.

" 31 " АВГУСТА 2005



**УСЛОВНЫЕ ОБОЗНАЧЕНИЯ**

- Граница территории объекта культурного наследия регионального значения
- Объект культурного наследия регионального значения:
  - Здания и сооружения
  - Парки, сады, скверы, аллеи, бульвары, палисадники

**СОСТАВ ОБЪЕКТА**

1. Мастерская лафетная (корпус 1)  
Адрес: Комсомола ул., 2, литер А
2. Материальные магазины (корпус 2-а)  
Адрес: Комсомола ул., 2, литер А
3. Мастерская слесарно-паяльная (корпус 3)  
Адрес: Комсомола ул., 2, литер А
4. Палисадники у лафетной мастерской (три)
5. Корпус офицерский (корпус 6)  
Адрес: Комсомола ул., 1-3, литер АЦ
6. Мастерская деревообделочная (корпус 7)  
Адрес: Комсомола ул., 1-3, литер М
7. Дома жилые (корпуса 83, 87, 90, 91)  
Адрес: Комсомола ул., 1-3, литер АЯ
8. Дома жилые (корпуса 83, 87, 90, 91)  
Адрес: Комсомола ул., 1-3, литер БВ
9. Дома жилые (корпуса 83, 87, 90, 91)  
Адрес: Комсомола ул., 1-3, литер АЮ
10. Дома жилые (корпуса 83, 87, 90, 91)  
Адрес: Комсомола ул., 1-3, литер АХ
11. Ограда с пушками
12. Ограда с пушками





**Приложение № 4.9 к Акту по результатам государственной историко-культурной экспертизы проектной документации на проведение работ по сохранению объекта культурного наследия регионального значения «Арсенал», расположенного по адресу: Санкт-Петербург, Комсомола ул., 1, 2, 3; Арсенальная наб., 1 «Проект работ по сохранению объекта культурного наследия регионального значения «Арсенал», по адресу: Санкт-Петербург, Комсомола ул., 1, 2, 3; Арсенальная наб., 1. Приспособление для современного использования территории, благоустройство», выполненной ООО «РЕСТРОН» в 2023 г., шифр 03/23-ПД**

**Доверенность представлять интересы**

**АО «Арсенал недвижимость» в отношении Васильева Леонида Сергеевича.**



**Акционерное общество  
«Арсенал Недвижимость»**

195009 г. Санкт-Петербург, ул. Комсомола д. 1-3, литера М, помещение 46-Н, 47-Н, каб. 8  
ИНН/КПП 7804321783/780401001, ОГРН 1057812331730  
тел./факс 347-70-68

**Доверенность АН/Д-273/21**

г. Санкт-Петербург

18.10.2021г.

Акционерное общество «Арсенал Недвижимость» (далее – «Общество»), ИНН 7804321783, ОГРН 1057812331730, в лице **Генерального директора Саватеева Дмитрия Викторовича**, действующего на основании Устава, настоящей доверенностью уполномочивает:

**Васильева Леонида Сергеевича**, 18.01.1957 года рождения, место рождения г. Ленинград, паспорт 40 04 518372, выдан 23.09.2003г. 65 отделом милиции Кировского района Санкт-Петербурга, код подразделения 782-065, зарегистрированного по месту жительства адресу: г. Санкт-Петербург, г. Петергоф, Ольгинское шоссе, д. 9Б,

представлять интересы **Общества** в КГИОП Санкт-Петербурга по всем вопросам, связанным с объектами культурного наследия, территориями объектов культурного наследия, находящимися в собственности и (или) в аренде Общества, расположенных по адресу: г. Санкт-Петербург, улица Комсомола, дом 2, литера А, в том числе подписывать и подавать любые заявления, запросы, обращения, предоставлять и получать на руки необходимые документы и сведения.

Настоящая доверенность выдана сроком на **один год**, без права передоверия предоставленных полномочий и без прав на совершение сделок.

Генеральный директор

Д.В.Саватеев



**Приложение № 6 к Акту по результатам государственной историко-культурной экспертизы проектной документации на проведение работ по сохранению объекта культурного наследия регионального значения «Арсенал», расположенного по адресу: Санкт-Петербург, Комсомола ул., 1, 2, 3; Арсенальная наб., 1 «Проект работ по сохранению объекта культурного наследия регионального значения «Арсенал», по адресу: Санкт-Петербург, Комсомола ул., 1, 2, 3; Арсенальная наб., 1. Приспособление для современного использования территории, благоустройство», выполненной ООО «РЕСТРОН» в 2023 г., шифр 03/23-ПД**

**Лицензия на осуществление деятельности по сохранению ОКН  
ООО «РЕСТРОН» от 03.10.2016 № МКРФ 03800 (проектирование  
осуществлено до 01.03.2023г.).**





Министерство культуры  
Российской Федерации

# ЛИЦЕНЗИЯ

№ МКРФ 03800 от 3 октября 2016 г.

На осуществление деятельности по сохранению объектов культурного наследия (памятников истории и культуры) народов Российской Федерации

(указывается конкретный вид лицензируемой деятельности)

Виды работ, выполняемых в составе лицензируемого вида деятельности, в соответствии с частью 2 статьи 12 Федерального закона «О лицензировании отдельных видов деятельности»:

согласно приложению № 1 к лицензии

(указываются в соответствии с перечнем работ, установленным положением о лицензировании соответствующего вида деятельности)

Настоящая лицензия предоставлена:

**Обществу с ограниченной ответственностью «РЕСТРОН»**

**ООО «РЕСТРОН»**

(указывается полное и (в случае, если имеется), сокращенное наименование (в том числе фирменное наименование), организационно-правовая форма юридического лица (фамилия, имя и (в случае, если имеется) отчество индивидуального предпринимателя, данные документа, удостоверяющего его личность)

Основной государственный регистрационный номер юридического лица (индивидуального предпринимателя) (ОГРН) **1157847112499**

Идентификационный номер налогоплательщика (ИНН) **7810344500**

007299



Адрес места нахождения и места осуществления лицензируемого вида деятельности:

**192289, г. Санкт-Петербург, просп. Девятого Января, д. 3, корп. 1,  
лит. А, пом. 319**

(указываются адрес места нахождения (место жительства – для индивидуального предпринимателя),  
и адреса мест осуществления работ (услуг), выполняемых (оказываемых) в составе лицензируемого вида деятельности )

Настоящая лицензия предоставлена на срок бессрочно

Настоящая лицензия предоставлена на основании решения лицензирующего органа – приказа:

№2235 от 3 октября 2016 г.

Настоящая лицензия переоформлена на основании решения лицензирующего органа – приказа:

№148 от 13 февраля 2019 г.

Настоящая лицензия имеет 1 приложение, являющееся ее неотъемлемой частью на 1 листе.

Заместитель Министра  
(должность уполномоченного лица)



  
(подпись уполномоченного лица)

С.Г.Обрывалин  
(ф.и.о. уполномоченного лица)





Министерство культуры  
Российской Федерации

**ПРИЛОЖЕНИЕ № 1**

к лицензии № МКРФ 03800 от 3 октября 2016 г.

виды выполняемых работ:

разработка проектной документации по консервации, реставрации и воссозданию объектов культурного наследия (памятников истории и культуры) народов Российской Федерации;

разработка проектной документации по ремонту и приспособлению объектов культурного наследия (памятников истории и культуры) народов Российской Федерации;

реставрация, консервация и воссоздание оснований, фундаментов, кладок, ограждающих конструкций и распорных систем;

реставрация, консервация и воссоздание металлических конструкций и деталей;

реставрация, консервация и воссоздание деревянных конструкций и деталей;

реставрация, консервация и воссоздание декоративно-художественных покрасок, штукатурной отделки и архитектурно-лепного декора;

реставрация, консервация и воссоздание конструкций и деталей из естественного и искусственного камней;

реставрация, консервация и воссоздание произведений скульптуры и декоративно-прикладного искусства;

реставрация, консервация и воссоздание живописи (монументальной, станковой);

реставрация, консервация и воссоздание исторического ландшафта и произведений садово-паркового искусства;

ремонт и приспособление объектов культурного наследия (памятников истории и культуры) народов Российской Федерации.

Заместитель Министра

(должность уполномоченного лица)



(подпись уполномоченного  
лица)

С.Г.Обрывалин

(ф.и.о. уполномоченного лица)



**Приложение № 7 к Акту по результатам государственной историко-культурной экспертизы проектной документации на проведение работ по сохранению объекта культурного наследия регионального значения «Арсенал», расположенного по адресу: Санкт-Петербург, Комсомола ул., 1, 2, 3; Арсенальная наб., 1 «Проект работ по сохранению объекта культурного наследия регионального значения «Арсенал», по адресу: Санкт-Петербург, Комсомола ул., 1, 2, 3; Арсенальная наб., 1. Приспособление для современного использования территории, благоустройство», выполненной ООО «РЕСТРОН» в 2023 г., шифр 03/23-ПД**

**Приказы Минкультуры РФ от 17.07.2019 г. № 997, от 09.11.2021 № 1809  
об аттестации экспертов.**



**МИНИСТЕРСТВО КУЛЬТУРЫ  
РОССИЙСКОЙ ФЕДЕРАЦИИ**

**ПРИКАЗ**

17 июля 2019

Москва

№ 997

**Об аттестации экспертов по проведению государственной историко-культурной экспертизы**

В соответствии с Федеральным законом от 25 июня 2002 г. № 73-ФЗ «Об объектах культурного наследия (памятниках истории и культуры) народов Российской Федерации», с пунктом 9 Положения о государственной историко-культурной экспертизе, утвержденного постановлением Правительства Российской Федерации от 15 июля 2009 г. № 569, Положением о порядке аттестации экспертов по проведению государственной историко-культурной экспертизы, утвержденным приказом Минкультуры России от 26 августа 2010 г. № 563 (в редакции приказа Минкультуры России от 17 октября 2011 г. № 1003), руководствуясь Положением об аттестационной комиссии Минкультуры России, утвержденным приказом Минкультуры России от 29 декабря 2011 г. № 1276, протоколом заседания аттестационной комиссии Минкультуры России от 25 июня 2019 г., п р и к а з ы в а ю:

1. Аттестовать экспертов по проведению государственной историко-культурной экспертизы согласно приложению к настоящему приказу.



2. Департаменту государственной охраны культурного наследия (Р.А.Рыбало) обеспечить размещение информации об аттестованных экспертах на официальном сайте Минкультуры России в сети Интернет.

3. Контроль за исполнением настоящего приказа оставляю за собой.

Заместитель Министра



С.Г.Обрывалин

## Приложение

Утверждено приказом  
Министерства культуры  
Российской Федерации

от «17» июля 2019 г. № 997

Аттестованные эксперты по проведению  
государственной историко-культурной экспертизы

№ п/п	Фамилия, имя, отчество соискателя	Объекты экспертизы
1.	Авксентьева Ольга Николаевна	<ul style="list-style-type: none"> <li>- выявленные объекты культурного наследия в целях обоснования целесообразности включения данных объектов в реестр;</li> <li>- документы, обосновывающие включение объектов культурного наследия в реестр;</li> <li>- документы, обосновывающие изменение категории историко-культурного значения объекта культурного наследия;</li> <li>- проекты зон охраны объекта культурного наследия;</li> <li>- проектная документация на проведение работ по сохранению объектов культурного наследия;</li> <li>- документация или разделы документации, обосновывающие меры по обеспечению сохранности объекта культурного наследия, включенного в реестр, выявленного объекта культурного наследия либо объекта, обладающего признаками объекта культурного наследия, при проведении земляных, мелиоративных, хозяйственных работ, указанных в статье 30 Федерального закона от 25.06.2002 № 73-ФЗ «Об объектах культурного наследия (памятниках истории и культуры) народов Российской Федерации» (далее – Федеральный закон № 73-ФЗ) работ по использованию лесов и иных работ в границах территории объекта культурного наследия либо на земельном участке,</li> </ul>

		<p>непосредственно связанном с земельным участком в границах территории объекта культурного наследия;</p> <ul style="list-style-type: none"> <li>- документация, обосновывающая границы защитной зоны объекта культурного наследия.</li> </ul>
2.	Бзаров Руслан Сулейманович	<ul style="list-style-type: none"> <li>- выявленные объекты культурного наследия в целях обоснования целесообразности включения данных объектов в реестр;</li> <li>- документы, обосновывающие включение объектов культурного наследия в реестр;</li> <li>- документы, обосновывающие изменение категории историко-культурного значения объекта культурного наследия;</li> <li>- документы, обосновывающие исключение объектов культурного наследия из реестра.</li> </ul>
3.	Глебова Татьяна Дмитриевна	<ul style="list-style-type: none"> <li>- проектная документация на проведение работ по сохранению объектов культурного наследия;</li> <li>- документация или разделы документации, обосновывающие меры по обеспечению сохранности объекта культурного наследия, включенного в реестр, выявленного объекта культурного наследия либо объекта, обладающего признаками объекта культурного наследия, при проведении земляных, мелиоративных, хозяйственных работ, указанных в статье 30 Федерального закона № 73-ФЗ работ по использованию лесов и иных работ в границах территории объекта культурного наследия либо на земельном участке, непосредственно связанном с земельным участком в границах территории объекта культурного наследия.</li> </ul>
4.	Гоняный Михаил Иванович	<ul style="list-style-type: none"> <li>- выявленные объекты культурного наследия в целях обоснования целесообразности включения данных объектов в реестр;</li> <li>- земли, подлежащие воздействию земляных, строительных, мелиоративных, хозяйственных работ, предусмотренных статьей 25 Лесного кодекса Российской Федерации работ по использованию лесов (за исключением работ, указанных в пунктах 3, 4 и 7 части 1 статьи 25 Лесного кодекса Российской Федерации) и иных работ, в случае, если указанные земли расположены в границах территорий, утвержденных в</li> </ul>



		<p>соответствии с пунктом 34.2 пункта 1 статьи 9 Федерального закона № 73-ФЗ;</p> <ul style="list-style-type: none"> <li>- документы, обосновывающие включение объектов культурного наследия в реестр;</li> <li>- документы, обосновывающие исключение объектов культурного наследия из реестра;</li> <li>- документация, за исключением научных отчетов о выполненных археологических полевых работах, содержащая результаты исследований, в соответствии с которыми определяется наличие или отсутствие объектов, обладающих признаками объекта культурного наследия, на земельных участках, подлежащих воздействию земляных, строительных, мелиоративных, хозяйственных работ, указанных в статье 30 Федерального закона № 73-ФЗ работ по использованию лесов и иных работ;</li> <li>- документация или разделы документации, обосновывающие меры по обеспечению сохранности объекта культурного наследия, включенного в реестр, выявленного объекта культурного наследия либо объекта, обладающего признаками объекта культурного наследия, при проведении земляных, мелиоративных, хозяйственных работ, указанных в статье 30 Федерального закона № 73-ФЗ работ по использованию лесов и иных работ в границах территории объекта культурного наследия либо на земельном участке, непосредственно связанном с земельным участком в границах территории объекта культурного наследия.</li> </ul>
5.	Горбатенко Сергей Борисович	<ul style="list-style-type: none"> <li>- выявленные объекты культурного наследия в целях обоснования целесообразности включения данных объектов в реестр;</li> <li>- документы, обосновывающие включение объектов культурного наследия в реестр;</li> <li>- документы, обосновывающие исключение объектов культурного наследия из реестра;</li> <li>- документы, обосновывающие изменение категории историко-культурного значения объекта культурного наследия;</li> <li>- документы, обосновывающие отнесение объекта культурного наследия к историко-культурным заповедникам, особо ценным объектам культурного наследия народов Российской</li> </ul>

		<p>Федерации либо объектам всемирного культурного и природного наследия;</p> <ul style="list-style-type: none"> <li>- проекты зон охраны объекта культурного наследия;</li> <li>- проектная документация на проведение работ по сохранению объектов культурного наследия;</li> <li>- документация или разделы документации, обосновывающие меры по обеспечению сохранности объекта культурного наследия, включенного в реестр, выявленного объекта культурного наследия либо объекта, обладающего признаками объекта культурного наследия, при проведении земляных, мелиоративных, хозяйственных работ, указанных в статье 30 Федерального закона № 73-ФЗ работ по использованию лесов и иных работ в границах территории объекта культурного наследия либо на земельном участке, непосредственно связанном с земельным участком в границах территории объекта культурного наследия;</li> <li>- документация, обосновывающая границы защитной зоны объекта культурного наследия.</li> </ul>
6.	Гуляев Валерий Федорович	<ul style="list-style-type: none"> <li>- выявленные объекты культурного наследия в целях обоснования целесообразности включения данных объектов в реестр;</li> <li>- документы, обосновывающие включение объектов культурного наследия в реестр;</li> <li>- документы, обосновывающие исключение объектов культурного наследия из реестра;</li> <li>- документы, обосновывающие изменение категории историко-культурного значения объекта культурного наследия;</li> <li>- документы, обосновывающие отнесение объекта культурного наследия к историко-культурным заповедникам, особо ценным объектам культурного наследия народов Российской Федерации либо объектам всемирного культурного и природного наследия;</li> <li>- проекты зон охраны объекта культурного наследия;</li> <li>- проектная документация на проведение работ по сохранению объектов культурного наследия;</li> </ul>

		<ul style="list-style-type: none"> <li>- документация или разделы документации, обосновывающие меры по обеспечению сохранности объекта культурного наследия, включенного в реестр, выявленного объекта культурного наследия либо объекта, обладающего признаками объекта культурного наследия, при проведении земляных, мелиоративных, хозяйственных работ, указанных в статье 30 Федерального закона № 73-ФЗ работ по использованию лесов и иных работ в границах территории объекта культурного наследия либо на земельном участке, непосредственно связанном с земельным участком в границах территории объекта культурного наследия;</li> <li>- документация, обосновывающая границы защитной зоны объекта культурного наследия.</li> </ul>
7.	Даниленко Надежда Ивановна	<ul style="list-style-type: none"> <li>- проектная документация на проведение работ по сохранению объектов культурного наследия;</li> <li>- документация или разделы документации, обосновывающие меры по обеспечению сохранности объекта культурного наследия, включенного в реестр, выявленного объекта культурного наследия либо объекта, обладающего признаками объекта культурного наследия, при проведении земляных, мелиоративных, хозяйственных работ, указанных в статье 30 Федерального закона № 73-ФЗ работ по использованию лесов и иных работ в границах территории объекта культурного наследия либо на земельном участке, непосредственно связанном с земельным участком в границах территории объекта культурного наследия.</li> </ul>
8.	Девятова Нина Павловна	<ul style="list-style-type: none"> <li>- выявленные объекты культурного наследия в целях обоснования целесообразности включения данных объектов в реестр;</li> <li>- документы, обосновывающие включение объектов культурного наследия в реестр;</li> <li>- документы, обосновывающие изменение категории историко-культурного значения объекта культурного наследия;</li> <li>- проекты зон охраны объекта культурного наследия;</li> </ul>



		<ul style="list-style-type: none"> <li>- проектная документация на проведение работ по сохранению объектов культурного наследия;</li> <li>- документы, обосновывающие отнесение объекта культурного наследия к историко-культурным заповедникам, особо ценным объектам культурного наследия народов Российской Федерации либо объектам всемирного культурного и природного наследия.</li> </ul>
9.	Дыминская Александра Владимировна	<ul style="list-style-type: none"> <li>- проекты зон охраны объекта культурного наследия;</li> <li>- проектная документация на проведение работ по сохранению объектов культурного наследия.</li> </ul>
10.	Егоров Александр Иванович	<ul style="list-style-type: none"> <li>- проектная документация на проведение работ по сохранению объектов культурного наследия;</li> <li>- документация или разделы документации, обосновывающие меры по обеспечению сохранности объекта культурного наследия, включенного в реестр, выявленного объекта культурного наследия либо объекта, обладающего признаками объекта культурного наследия, при проведении земляных, мелиоративных, хозяйственных работ, указанных в статье 30 Федерального закона № 73-ФЗ работ по использованию лесов и иных работ в границах территории объекта культурного наследия либо на земельном участке, непосредственно связанном с земельным участком в границах территории объекта культурного наследия.</li> </ul>
11.	Загоскин Евгений Анатольевич	<ul style="list-style-type: none"> <li>- проекты зон охраны объекта культурного наследия;</li> <li>- проектная документация на проведение работ по сохранению объектов культурного наследия;</li> <li>- документация или разделы документации, обосновывающие меры по обеспечению сохранности объекта культурного наследия, включенного в реестр, выявленного объекта культурного наследия либо объекта, обладающего признаками объекта культурного наследия, при проведении земляных, мелиоративных, хозяйственных работ, указанных в статье 30 Федерального закона № 73-ФЗ работ по</li> </ul>

		использованию лесов и иных работ в границах территории объекта культурного наследия либо на земельном участке, непосредственно связанном с земельным участком в границах территории объекта культурного наследия.
12.	Иванова Анастасия Борисовна	<ul style="list-style-type: none"> <li>- выявленные объекты культурного наследия в целях обоснования целесообразности включения данных объектов в реестр;</li> <li>- земли, подлежащие воздействию земляных, строительных, мелиоративных, хозяйственных работ, предусмотренных статьей 25 Лесного кодекса Российской Федерации работ по использованию лесов (за исключением работ, указанных в пунктах 3, 4 и 7 части 1 статьи 25 Лесного кодекса Российской Федерации) и иных работ, в случае, если указанные земли расположены в границах территорий, утвержденных в соответствии с пунктом 34.2 пункта 1 статьи 9 Федерального закона № 73-ФЗ;</li> <li>- документация или разделы документации, обосновывающие меры по обеспечению сохранности объекта культурного наследия, включенного в реестр, выявленного объекта культурного наследия либо объекта, обладающего признаками объекта культурного наследия, при проведении земляных, мелиоративных, хозяйственных работ, указанных в статье 30 Федерального закона № 73-ФЗ работ по использованию лесов и иных работ в границах территории объекта культурного наследия либо на земельном участке, непосредственно связанном с земельным участком в границах территории объекта культурного наследия.</li> </ul>
13.	Илюков Леонид Сергеевич	<ul style="list-style-type: none"> <li>- выявленные объекты культурного наследия в целях обоснования целесообразности включения данных объектов в реестр;</li> <li>- земли, подлежащие воздействию земляных, строительных, мелиоративных, хозяйственных работ, предусмотренных статьей 25 Лесного кодекса Российской Федерации работ по использованию лесов (за исключением работ, указанных в пунктах 3, 4 и 7 части 1 статьи 25 Лесного кодекса Российской Федерации) и иных работ, в случае, если указанные земли расположены в границах территорий, утвержденных в</li> </ul>

		<p>соответствии с пунктом 34.2 пункта 1 статьи 9 Федерального закона № 73-ФЗ;</p> <ul style="list-style-type: none"> <li>- документы, обосновывающие включение объектов культурного наследия в реестр;</li> <li>- документация, за исключением научных отчетов о выполненных археологических полевых работах, содержащая результаты исследований, в соответствии с которыми определяется наличие или отсутствие объектов, обладающих признаками объекта культурного наследия, на земельных участках, подлежащих воздействию земляных, строительных, мелиоративных, хозяйственных работ, указанных в статье 30 Федерального закона № 73-ФЗ работ по использованию лесов и иных работ.</li> </ul>
14.	Ициксон Елена Евгеньевна	<ul style="list-style-type: none"> <li>- выявленные объекты культурного наследия в целях обоснования целесообразности включения данных объектов в реестр;</li> <li>- документы, обосновывающие включение объектов культурного наследия в реестр;</li> <li>- документы, обосновывающие исключение объектов культурного наследия из реестра;</li> <li>- документы, обосновывающие изменение категории историко-культурного значения объекта культурного наследия;</li> <li>- проектная документация на проведение работ по сохранению объектов культурного наследия;</li> <li>- документация или разделы документации, обосновывающие меры по обеспечению сохранности объекта культурного наследия, включенного в реестр, выявленного объекта культурного наследия либо объекта, обладающего признаками объекта культурного наследия, при проведении земляных, мелиоративных, хозяйственных работ, указанных в статье 30 Федерального закона № 73-ФЗ работ по использованию лесов и иных работ в границах территории объекта культурного наследия либо на земельном участке, непосредственно связанном с земельным участком в границах территории объекта культурного наследия.</li> </ul>
15.	Кениг Александр Владимирович	<ul style="list-style-type: none"> <li>- документы, обосновывающие включение объектов культурного наследия в реестр;</li> </ul>

		<p>- документация, за исключением научных отчетов о выполненных археологических полевых работах, содержащая результаты исследований, в соответствии с которыми определяется наличие или отсутствие объектов, обладающих признаками объекта культурного наследия, на земельных участках, подлежащих воздействию земляных, строительных, мелиоративных, хозяйственных работ, указанных в статье 30 Федерального закона № 73-ФЗ работ по использованию лесов и иных работ.</p>
16.	Лавриновский Максим Семенович	<p>- проектная документация на проведение работ по сохранению объектов культурного наследия;</p> <p>- документация или разделы документации, обосновывающие меры по обеспечению сохранности объекта культурного наследия, включенного в реестр, выявленного объекта культурного наследия либо объекта, обладающего признаками объекта культурного наследия, при проведении земляных, мелиоративных, хозяйственных работ, указанных в статье 30 Федерального закона № 73-ФЗ работ по использованию лесов и иных работ в границах территории объекта культурного наследия либо на земельном участке, непосредственно связанном с земельным участком в границах территории объекта культурного наследия.</p>
17.	Ласкин Артур Робертович	<p>- выявленные объекты культурного наследия в целях обоснования целесообразности включения данных объектов в реестр;</p> <p>- земли, подлежащие воздействию земляных, строительных, мелиоративных, хозяйственных работ, предусмотренных статьей 25 Лесного кодекса Российской Федерации работ по использованию лесов (за исключением работ, указанных в пунктах 3, 4 и 7 части 1 статьи 25 Лесного кодекса Российской Федерации) и иных работ, в случае, если указанные земли расположены в границах территорий, утвержденных в соответствии с пунктом 34.2 пункта 1 статьи 9 Федерального закона № 73-ФЗ;</p> <p>- документы, обосновывающие включение объектов культурного наследия в реестр;</p>



		<ul style="list-style-type: none"> <li>- документы, обосновывающие исключение объектов культурного наследия из реестра;</li> <li>- документация, за исключением научных отчетов о выполненных археологических полевых работах, содержащая результаты исследований, в соответствии с которыми определяется наличие или отсутствие объектов, обладающих признаками объекта культурного наследия, на земельных участках, подлежащих воздействию земляных, строительных, мелиоративных, хозяйственных работ, указанных в статье 30 Федерального закона № 73-ФЗ работ по использованию лесов и иных работ;</li> <li>- документация или разделы документации, обосновывающие меры по обеспечению сохранности объекта культурного наследия, включенного в реестр, выявленного объекта культурного наследия либо объекта, обладающего признаками объекта культурного наследия, при проведении земляных, мелиоративных, хозяйственных работ, указанных в статье 30 Федерального закона № 73-ФЗ работ по использованию лесов и иных работ в границах территории объекта культурного наследия либо на земельном участке, непосредственно связанном с земельным участком в границах территории объекта культурного наследия.</li> </ul>
18.	Литова Екатерина Михайловна	<ul style="list-style-type: none"> <li>- проектная документация на проведение работ по сохранению объектов культурного наследия.</li> </ul>
19.	Мартынов Александр Федорович	<ul style="list-style-type: none"> <li>- выявленные объекты культурного наследия в целях обоснования целесообразности включения данных объектов в реестр;</li> <li>- документы, обосновывающие включение объектов культурного наследия в реестр;</li> <li>- документация или разделы документации, обосновывающие меры по обеспечению сохранности объекта культурного наследия, включенного в реестр, выявленного объекта культурного наследия либо объекта, обладающего признаками объекта культурного наследия, при проведении земляных, мелиоративных, хозяйственных работ, указанных в статье 30 Федерального закона № 73-ФЗ работ по использованию лесов и иных работ в границах</li> </ul>

		территории объекта культурного наследия либо на земельном участке, непосредственно связанном с земельным участком в границах территории объекта культурного наследия.
20.	Немудрова Анастасия Анатольевна	- проектная документация на проведение работ по сохранению объектов культурного наследия.
21.	Сафарова Ирина Александровна	<p>- выявленные объекты культурного наследия в целях обоснования целесообразности включения данных объектов в реестр;</p> <p>- земли, подлежащие воздействию земляных, строительных, мелиоративных, хозяйственных работ, предусмотренных статьей 25 Лесного кодекса Российской Федерации работ по использованию лесов (за исключением работ, указанных в пунктах 3, 4 и 7 части 1 статьи 25 Лесного кодекса Российской Федерации) и иных работ, в случае, если указанные земли расположены в границах территорий, утвержденных в соответствии с пунктом 34.2 пункта 1 статьи 9 Федерального закона № 73-ФЗ;</p> <p>- документация или разделы документации, обосновывающие меры по обеспечению сохранности объекта культурного наследия, включенного в реестр, выявленного объекта культурного наследия либо объекта, обладающего признаками объекта культурного наследия, при проведении земляных, мелиоративных, хозяйственных работ, указанных в статье 30 Федерального закона № 73-ФЗ работ по использованию лесов и иных работ в границах территории объекта культурного наследия либо на земельном участке, непосредственно связанном с земельным участком в границах территории объекта культурного наследия.</p>
22.	Слабуха Александр Васильевич	<p>- выявленные объекты культурного наследия в целях обоснования целесообразности включения данных объектов в реестр;</p> <p>- документы, обосновывающие включение объектов культурного наследия в реестр;</p> <p>- документы, обосновывающие исключение объектов культурного наследия из реестра;</p> <p>- документы, обосновывающие изменение категории историко-культурного значения объекта культурного наследия;</p>

		<ul style="list-style-type: none"> <li>- документы, обосновывающие отнесение объекта культурного наследия к историко-культурным заповедникам, особо ценным объектам культурного наследия народов Российской Федерации либо объектам всемирного культурного и природного наследия;</li> <li>- проектная документация на проведение работ по сохранению объектов культурного наследия;</li> <li>- документация или разделы документации, обосновывающие меры по обеспечению сохранности объекта культурного наследия, включенного в реестр, выявленного объекта культурного наследия либо объекта, обладающего признаками объекта культурного наследия, при проведении земляных, мелиоративных, хозяйственных работ, указанных в статье 30 Федерального закона № 73-ФЗ работ по использованию лесов и иных работ в границах территории объекта культурного наследия либо на земельном участке, непосредственно связанном с земельным участком в границах территории объекта культурного наследия.</li> </ul>
23.	Смирнова Галина Владимировна	<ul style="list-style-type: none"> <li>- проектная документация на проведение работ по сохранению объектов культурного наследия;</li> <li>- документация или разделы документации, обосновывающие меры по обеспечению сохранности объекта культурного наследия, включенного в реестр, выявленного объекта культурного наследия либо объекта, обладающего признаками объекта культурного наследия, при проведении земляных, мелиоративных, хозяйственных работ, указанных в статье 30 Федерального закона № 73-ФЗ работ по использованию лесов и иных работ в границах территории объекта культурного наследия либо на земельном участке, непосредственно связанном с земельным участком в границах территории объекта культурного наследия.</li> </ul>
24.	Смирнова Инна Юрьевна	<ul style="list-style-type: none"> <li>- выявленные объекты культурного наследия в целях обоснования целесообразности включения данных объектов в реестр;</li> <li>- документы, обосновывающие включение объектов культурного наследия в реестр;</li> </ul>

		<ul style="list-style-type: none"> <li>- документы, обосновывающие исключение объектов культурного наследия из реестра;</li> <li>- документы, обосновывающие изменение категории историко-культурного значения объекта культурного наследия;</li> <li>- документы, обосновывающие отнесение объекта культурного наследия к историко-культурным заповедникам, особо ценным объектам культурного наследия народов Российской Федерации либо объектам всемирного культурного и природного наследия;</li> <li>- проектная документация на проведение работ по сохранению объектов культурного наследия;</li> <li>- документация или разделы документации, обосновывающие меры по обеспечению сохранности объекта культурного наследия, включенного в реестр, выявленного объекта культурного наследия либо объекта, обладающего признаками объекта культурного наследия, при проведении земляных, мелиоративных, хозяйственных работ, указанных в статье 30 Федерального закона № 73-ФЗ работ по использованию лесов и иных работ в границах территории объекта культурного наследия либо на земельном участке, непосредственно связанном с земельным участком в границах территории объекта культурного наследия.</li> </ul>
25.	Снитко Александр Владимирович	<ul style="list-style-type: none"> <li>- выявленные объекты культурного наследия в целях обоснования целесообразности включения данных объектов в реестр;</li> <li>- документы, обосновывающие включение объектов культурного наследия в реестр;</li> <li>- проектная документация на проведение работ по сохранению объектов культурного наследия.</li> </ul>
26.	Содномов Александр Эрдэнибаирович	<ul style="list-style-type: none"> <li>- выявленные объекты культурного наследия в целях обоснования целесообразности включения данных объектов в реестр;</li> <li>- документы, обосновывающие включение объектов культурного наследия в реестр;</li> <li>- проектная документация на проведение работ по сохранению объектов культурного наследия;</li> </ul>



		<p>- документация или разделы документации, обосновывающие меры по обеспечению сохранности объекта культурного наследия, включенного в реестр, выявленного объекта культурного наследия либо объекта, обладающего признаками объекта культурного наследия, при проведении земляных, мелиоративных, хозяйственных работ, указанных в статье 30 Федерального закона № 73-ФЗ работ по использованию лесов и иных работ в границах территории объекта культурного наследия либо на земельном участке, непосредственно связанном с земельным участком в границах территории объекта культурного наследия.</p>
27.	Соколова Ольга Александровна	<p>- выявленные объекты культурного наследия в целях обоснования целесообразности включения данных объектов в реестр;</p> <p>- документы, обосновывающие включение объектов культурного наследия в реестр;</p> <p>- документы, обосновывающие изменение категории историко-культурного значения объекта культурного наследия;</p> <p>- документы, обосновывающие отнесение объекта культурного наследия к историко-культурным заповедникам, особо ценным объектам культурного наследия народов Российской Федерации либо объектам всемирного культурного и природного наследия;</p> <p>- проекты зон охраны объекта культурного наследия;</p> <p>- проектная документация на проведение работ по сохранению объектов культурного наследия;</p> <p>- документация или разделы документации, обосновывающие меры по обеспечению сохранности объекта культурного наследия, включенного в реестр, выявленного объекта культурного наследия либо объекта, обладающего признаками объекта культурного наследия, при проведении земляных, мелиоративных, хозяйственных работ, указанных в статье 30 Федерального закона № 73-ФЗ работ по использованию лесов и иных работ в границах территории объекта культурного наследия либо на земельном участке, непосредственно связанном с</p>

		земельным участком в границах территории объекта культурного наследия.
28.	Старцева Татьяна Сергеевна	<ul style="list-style-type: none"> <li>- выявленные объекты культурного наследия в целях обоснования целесообразности включения данных объектов в реестр;</li> <li>- документы, обосновывающие включение объектов культурного наследия в реестр;</li> <li>- документы, обосновывающие исключение объектов культурного наследия из реестра;</li> <li>- документы, обосновывающие изменение категории историко-культурного значения объекта культурного наследия;</li> <li>- документы, обосновывающие отнесение объекта культурного наследия к историко-культурным заповедникам, особо ценным объектам культурного наследия народов Российской Федерации либо объектам всемирного культурного и природного наследия;</li> <li>- проектная документация на проведение работ по сохранению объектов культурного наследия;</li> <li>- документация или разделы документации, обосновывающие меры по обеспечению сохранности объекта культурного наследия, включенного в реестр, выявленного объекта культурного наследия либо объекта, обладающего признаками объекта культурного наследия, при проведении земляных, мелиоративных, хозяйственных работ, указанных в статье 30 Федерального закона № 73-ФЗ работ по использованию лесов и иных работ в границах территории объекта культурного наследия либо на земельном участке, непосредственно связанном с земельным участком в границах территории объекта культурного наследия.</li> </ul>
29.	Тарасов Алексей Юрьевич	<ul style="list-style-type: none"> <li>- выявленные объекты культурного наследия в целях обоснования целесообразности включения данных объектов в реестр;</li> <li>- земли, подлежащие воздействию земляных, строительных, мелиоративных, хозяйственных работ, предусмотренных статьей 25 Лесного кодекса Российской Федерации работ по использованию лесов (за исключением работ, указанных в пунктах 3, 4 и 7 части 1 статьи 25 Лесного кодекса Российской Федерации) и иных</li> </ul>

		<p>работ, в случае, если указанные земли расположены в границах территорий, утвержденных в соответствии с пунктом 34.2 пункта 1 статьи 9 Федерального закона № 73-ФЗ;</p> <ul style="list-style-type: none"> <li>- документы, обосновывающие включение объектов культурного наследия в реестр;</li> <li>- документы, обосновывающие исключение объектов культурного наследия из реестра;</li> <li>- документация, за исключением научных отчетов о выполненных археологических полевых работах, содержащая результаты исследований, в соответствии с которыми определяется наличие или отсутствие объектов, обладающих признаками объекта культурного наследия, на земельных участках, подлежащих воздействию земляных, строительных, мелиоративных, хозяйственных работ, указанных в статье 30 Федерального закона № 73-ФЗ работ по использованию лесов и иных работ;</li> <li>- документация или разделы документации, обосновывающие меры по обеспечению сохранности объекта культурного наследия, включенного в реестр, выявленного объекта культурного наследия либо объекта, обладающего признаками объекта культурного наследия, при проведении земляных, мелиоративных, хозяйственных работ, указанных в статье 30 Федерального закона № 73-ФЗ работ по использованию лесов и иных работ в границах территории объекта культурного наследия либо на земельном участке, непосредственно связанном с земельным участком в границах территории объекта культурного наследия.</li> </ul>
30.	Титова Светлана Валентиновна	<ul style="list-style-type: none"> <li>- документы, обосновывающие изменение категории историко-культурного значения объекта культурного наследия.</li> </ul>
31.	Тихонов Виктор Евгеньевич	<ul style="list-style-type: none"> <li>- выявленные объекты культурного наследия в целях обоснования целесообразности включения данных объектов в реестр;</li> <li>- документы, обосновывающие включение объектов культурного наследия в реестр;</li> <li>- документы, обосновывающие исключение объектов культурного наследия из реестра;</li> </ul>

		<ul style="list-style-type: none"> <li>- документы, обосновывающие изменение категории историко-культурного значения объекта культурного наследия;</li> <li>- проекты зон охраны объекта культурного наследия;</li> <li>- проектная документация на проведение работ по сохранению объектов культурного наследия;</li> <li>- документация, за исключением научных отчетов о выполненных археологических полевых работах, содержащая результаты исследований, в соответствии с которыми определяется наличие или отсутствие объектов, обладающих признаками объекта культурного наследия, на земельных участках, подлежащих воздействию земляных, строительных, мелиоративных, хозяйственных работ, указанных в статье 30 Федерального закона № 73-ФЗ работ по использованию лесов и иных работ;</li> <li>- документация или разделы документации, обосновывающие меры по обеспечению сохранности объекта культурного наследия, включенного в реестр, выявленного объекта культурного наследия либо объекта, обладающего признаками объекта культурного наследия, при проведении земляных, мелиоративных, хозяйственных работ, указанных в статье 30 Федерального закона № 73-ФЗ работ по использованию лесов и иных работ в границах территории объекта культурного наследия либо на земельном участке, непосредственно связанном с земельным участком в границах территории объекта культурного наследия.</li> </ul>
32.	Толочко Ирина Викторовна	<ul style="list-style-type: none"> <li>- выявленные объекты культурного наследия в целях обоснования целесообразности включения данных объектов в реестр;</li> <li>- земли, подлежащие воздействию земляных, строительных, мелиоративных, хозяйственных работ, предусмотренных статьей 25 Лесного кодекса Российской Федерации работ по использованию лесов (за исключением работ, указанных в пунктах 3, 4 и 7 части 1 статьи 25 Лесного кодекса Российской Федерации) и иных работ, в случае, если указанные земли расположены в границах территорий, утвержденных в</li> </ul>



		<p>соответствии с пунктом 34.2 пункта 1 статьи 9 Федерального закона № 73-ФЗ;</p> <ul style="list-style-type: none"> <li>- документы, обосновывающие включение объектов культурного наследия в реестр;</li> <li>- документы, обосновывающие исключение объектов культурного наследия из реестра;</li> <li>- документация, за исключением научных отчетов о выполненных археологических полевых работах, содержащая результаты исследований, в соответствии с которыми определяется наличие или отсутствие объектов, обладающих признаками объекта культурного наследия, на земельных участках, подлежащих воздействию земляных, строительных, мелиоративных, хозяйственных работ, указанных в статье 30 Федерального закона № 73-ФЗ работ по использованию лесов и иных работ;</li> <li>- документация или разделы документации, обосновывающие меры по обеспечению сохранности объекта культурного наследия, включенного в реестр, выявленного объекта культурного наследия либо объекта, обладающего признаками объекта культурного наследия, при проведении земляных, мелиоративных, хозяйственных работ, указанных в статье 30 Федерального закона № 73-ФЗ работ по использованию лесов и иных работ в границах территории объекта культурного наследия либо на земельном участке, непосредственно связанном с земельным участком в границах территории объекта культурного наследия.</li> </ul>
33.	Тютин Ирина Яковлевна	<ul style="list-style-type: none"> <li>- проектная документация на проведение работ по сохранению объектов культурного наследия.</li> </ul>
34.	Урбанов Алексей Андреевич	<ul style="list-style-type: none"> <li>- выявленные объекты культурного наследия в целях обоснования целесообразности включения данных объектов в реестр;</li> <li>- документы, обосновывающие включение объектов культурного наследия в реестр.</li> </ul>
35.	Хангу Людмила Александровна	<ul style="list-style-type: none"> <li>- проектная документация на проведение работ по сохранению объектов культурного наследия;</li> <li>- документация или разделы документации, обосновывающие меры по обеспечению сохранности объекта культурного наследия,</li> </ul>

		<p>включенного в реестр, выявленного объекта культурного наследия либо объекта, обладающего признаками объекта культурного наследия, при проведении земляных, мелиоративных, хозяйственных работ, указанных в статье 30 Федерального закона № 73-ФЗ работ по использованию лесов и иных работ в границах территории объекта культурного наследия либо на земельном участке, непосредственно связанном с земельным участком в границах территории объекта культурного наследия.</p>
36.	Шинкарь Ольга Анатольевна	<ul style="list-style-type: none"> <li>- выявленные объекты культурного наследия в целях обоснования целесообразности включения данных объектов в реестр;</li> <li>- земли, подлежащие воздействию земляных, строительных, мелиоративных, хозяйственных работ, предусмотренных статьей 25 Лесного кодекса Российской Федерации работ по использованию лесов (за исключением работ, указанных в пунктах 3, 4 и 7 части 1 статьи 25 Лесного кодекса Российской Федерации) и иных работ, в случае, если указанные земли расположены в границах территорий, утвержденных в соответствии с пунктом 34.2 пункта 1 статьи 9 Федерального закона № 73-ФЗ;</li> <li>- документы, обосновывающие включение объектов культурного наследия в реестр;</li> <li>- документы, обосновывающие исключение объектов культурного наследия из реестра;</li> <li>- документация, за исключением научных отчетов о выполненных археологических полевых работах, содержащая результаты исследований, в соответствии с которыми определяется наличие или отсутствие объектов, обладающих признаками объекта культурного наследия, на земельных участках, подлежащих воздействию земляных, строительных, мелиоративных, хозяйственных работ, указанных в статье 30 Федерального закона № 73-ФЗ работ по использованию лесов и иных работ;</li> <li>- документация или разделы документации, обосновывающие меры по обеспечению сохранности объекта культурного наследия, включенного в реестр, выявленного объекта культурного наследия либо объекта, обладающего</li> </ul>

		<p>признаками объекта культурного наследия, при проведении земляных, мелиоративных, хозяйственных работ, указанных в статье 30 Федерального закона № 73-ФЗ работ по использованию лесов и иных работ в границах территории объекта культурного наследия либо на земельном участке, непосредственно связанном с земельным участком в границах территории объекта культурного наследия.</p>
37.	Яндовский Виктор Эдуардович	<ul style="list-style-type: none"> <li>- выявленные объекты культурного наследия в целях обоснования целесообразности включения данных объектов в реестр;</li> <li>- документы, обосновывающие включение объектов культурного наследия в реестр;</li> <li>- документы, обосновывающие изменение категории историко-культурного значения объекта культурного наследия;</li> <li>- документы, обосновывающие отнесение объекта культурного наследия к историко-культурным заповедникам, особо ценным объектам культурного наследия народов Российской Федерации либо объектам всемирного культурного и природного наследия;</li> <li>- проекты зон охраны объекта культурного наследия;</li> <li>- проектная документация на проведение работ по сохранению объектов культурного наследия.</li> <li>- документация, обосновывающая границы защитной зоны объекта культурного наследия.</li> </ul>
38.	Яровой Илья Юрьевич	<ul style="list-style-type: none"> <li>- выявленные объекты культурного наследия в целях обоснования целесообразности включения данных объектов в реестр;</li> <li>- документы, обосновывающие включение объектов культурного наследия в реестр;</li> <li>- документы, обосновывающие исключение объектов культурного наследия из реестра;</li> <li>- документы, обосновывающие изменение категории историко-культурного значения объекта культурного наследия;</li> <li>- документы, обосновывающие отнесение объекта культурного наследия к историко-культурным заповедникам, особо ценным объектам культурного наследия народов Российской Федерации</li> </ul>

		<p>Федерации либо объектам всемирного культурного и природного наследия;</p> <ul style="list-style-type: none"><li>- документация, за исключением научных отчетов о выполненных археологических полевых работах, содержащая результаты исследований, в соответствии с которыми определяется наличие или отсутствие объектов, обладающих признаками объекта культурного наследия, на земельных участках, подлежащих воздействию земляных, строительных, мелиоративных, хозяйственных работ, указанных в статье 30 Федерального закона № 73-ФЗ работ по использованию лесов и иных работ;</li><li>- документация или разделы документации, обосновывающие меры по обеспечению сохранности объекта культурного наследия, включенного в реестр, выявленного объекта культурного наследия либо объекта, обладающего признаками объекта культурного наследия, при проведении земляных, мелиоративных, хозяйственных работ, указанных в статье 30 Федерального закона № 73-ФЗ работ по использованию лесов и иных работ в границах территории объекта культурного наследия либо на земельном участке, непосредственно связанном с земельным участком в границах территории объекта культурного наследия.</li></ul>
--	--	---





**МИНИСТЕРСТВО КУЛЬТУРЫ  
РОССИЙСКОЙ ФЕДЕРАЦИИ**

**ПРИКАЗ**

*от 9 ноября 2021,*

Москва

№ 1809

**Об аттестации экспертов по проведению государственной  
историко-культурной экспертизы**

В соответствии с Федеральным законом от 25 июня 2002 г. № 73-ФЗ «Об объектах культурного наследия (памятниках истории и культуры) народов Российской Федерации», пунктом 9 Положения о государственной историко-культурной экспертизе, утвержденного постановлением Правительства Российской Федерации от 15 июля 2009 г. № 569, Положением о порядке аттестации экспертов по проведению государственной историко-культурной экспертизы, утвержденным приказом Минкультуры России от 26 августа 2010 г. № 563 (в редакции приказа Минкультуры России от 17 октября 2011 г. № 1003), руководствуясь Положением об аттестационной комиссии Минкультуры России, утвержденным приказом Минкультуры России от 29 декабря 2011 г. № 1276, протоколами заседания аттестационной комиссии Министерства культуры Российской Федерации по аттестации экспертов по проведению государственной историко-культурной экспертизы от 26 октября 2021 г., от 27 октября 2021 г., п р и к а з ы в а ю:

1. Аттестовать экспертов по проведению государственной историко-культурной экспертизы согласно приложению к настоящему приказу.

2. Департаменту государственной охраны культурного наследия (Р.А.Рыбало) обеспечить размещение информации об аттестованных экспертах на официальном сайте Минкультуры России в сети Интернет.

3. Контроль за исполнением настоящего приказа оставляю за собой.

Первый заместитель Министра



С.Г.Обрывалин

Приложение  
к приказу Министерства культуры  
Российской Федерации  
от « 9 » ноября 2021 г.  
№ 1809

Аттестованные эксперты по проведению  
государственной историко-культурной экспертизы

№ п / п	Фамилия, имя, отчество соискателя	Решение о присвоении статуса аттестованного эксперта:
1.	Барашев Михаил Анатольевич	<ul style="list-style-type: none"> <li>- выявленные объекты культурного наследия в целях обоснования целесообразности включения данных объектов в реестр.</li> <li>- документы, обосновывающие включение объектов культурного наследия в реестр;</li> <li>- документы, обосновывающие изменение категории историко-культурного значения объекта культурного наследия.</li> </ul>
2.	Васютин Олег Иванович	<ul style="list-style-type: none"> <li>- выявленные объекты культурного наследия в целях обоснования целесообразности включения данных объектов в реестр.</li> <li>- документы, обосновывающие включение объектов культурного наследия в реестр;</li> <li>- проектная документация на проведение работ по сохранению объектов культурного наследия;</li> <li>документация или разделы документации, обосновывающие меры по обеспечению сохранности объекта культурного наследия, включенного в реестр, выявленного объекта культурного наследия либо объекта, обладающего признаками объекта культурного наследия, при проведении земляных, мелиоративных, хозяйственных работ, указанных в статье 30 Федерального закона от 25.06.2002 № 73-ФЗ «Об объектах культурного наследия (памятниках истории и культуры) народов Российской Федерации» (далее – Федеральный закон) работ по использованию лесов и иных работ в границах территории объекта культурного наследия либо на земельном участке, непосредственно связанном с земельным участком в границах территории объекта культурного наследия.</li> </ul>

3.	Визгалов Георгий Петрович	<ul style="list-style-type: none"> <li>- выявленные объекты культурного наследия в целях обоснования целесообразности включения данных объектов в реестр;</li> <li>- документы, обосновывающие включение объектов культурного наследия в реестр;</li> <li>- документы, обосновывающие исключение объектов культурного наследия из реестра;</li> <li>- земли, подлежащие воздействию земляных, строительных, мелиоративных, хозяйственных работ, предусмотренных статьей 25 Лесного кодекса Российской Федерации работ по использованию лесов (за исключением работ, указанных в пунктах 3, 4 и 7 части 1 статьи 25 Лесного кодекса Российской Федерации) и иных работ, в случае, если указанные земли расположены в границах территорий, утвержденных в соответствии с пунктом 34.2 пункта 1 статьи 9 Федерального закона;</li> <li>- документация или разделы документации, обосновывающие меры по обеспечению сохранности объекта культурного наследия, включенного в реестр, выявленного объекта культурного наследия либо объекта, обладающего признаками объекта культурного наследия, при проведении земляных, мелиоративных, хозяйственных работ, указанных в статье 30 Федерального закона работ по использованию лесов и иных работ в границах территории объекта культурного наследия либо на земельном участке, непосредственно связанном с земельным участком в границах территории объекта культурного наследия;</li> <li>- документация, за исключением научных отчетов о выполненных археологических полевых работах, содержащая результаты исследований, в соответствии с которыми определяется наличие или отсутствие объектов, обладающих признаками объекта культурного наследия, на земельных участках, подлежащих воздействию земляных, строительных, мелиоративных, хозяйственных работ, указанных в статье 30 Федерального закона работ по использованию лесов и иных работ.</li> </ul>
4.	Генинг Владимир Владимирович	<ul style="list-style-type: none"> <li>- документация, за исключением научных отчетов о выполненных археологических полевых работах, содержащая результаты исследований, в соответствии с которыми определяется наличие или отсутствие объектов, обладающих признаками объекта культурного наследия, на земельных участках, подлежащих</li> </ul>



		<p>воздействию земляных, строительных, мелиоративных, хозяйственных работ, указанных в статье 30 Федерального закона работ по использованию лесов и иных работ;</p> <ul style="list-style-type: none"> <li>- документация или разделы документации, обосновывающие меры по обеспечению сохранности объекта культурного наследия, включенного в реестр, выявленного объекта культурного наследия либо объекта, обладающего признаками объекта культурного наследия, при проведении земляных, мелиоративных, хозяйственных работ, указанных в статье 30 Федерального закона работ по использованию лесов и иных работ в границах территории объекта культурного наследия либо на земельном участке, непосредственно связанном с земельным участком в границах территории объекта культурного наследия.</li> </ul>
5.	Гусев Андрей Васильевич	<ul style="list-style-type: none"> <li>- земли, подлежащие воздействию земляных, строительных, мелиоративных, хозяйственных работ, предусмотренных статьей 25 Лесного кодекса Российской Федерации работ по использованию лесов (за исключением работ, указанных в пунктах 3, 4 и 7 части 1 статьи 25 Лесного кодекса Российской Федерации) и иных работ, в случае, если указанные земли расположены в границах территорий, утвержденных в соответствии с пунктом 34.2 пункта 1 статьи 9 Федерального закона;</li> <li>- документация или разделы документации, обосновывающие меры по обеспечению сохранности объекта культурного наследия, включенного в реестр, выявленного объекта культурного наследия либо объекта, обладающего признаками объекта культурного наследия, при проведении земляных, мелиоративных, хозяйственных работ, указанных в статье 30 Федерального закона работ по использованию лесов и иных работ в границах территории объекта культурного наследия либо на земельном участке, непосредственно связанном с земельным участком в границах территории объекта культурного наследия;</li> <li>- документация, за исключением научных отчетов о выполненных археологических полевых работах, содержащая результаты исследований, в соответствии с которыми определяется наличие или отсутствие объектов, обладающих признаками объекта культурного наследия, на земельных участках, подлежащих воздействию земляных, строительных, мелиоративных,</li> </ul>

		хозяйственных работ, указанных в статье 30 Федерального закона работ по использованию лесов и иных работ.
6.	Двоглазова Татьяна Петровна	<ul style="list-style-type: none"> <li>- выявленные объекты культурного наследия в целях обоснования целесообразности включения данных объектов в реестр;</li> <li>- документы, обосновывающие включение объектов культурного наследия в реестр;</li> <li>- проектная документация на проведение работ по сохранению объектов культурного наследия.</li> </ul>
7.	Зеленев Юрий Анатольевич	<ul style="list-style-type: none"> <li>- земли, подлежащие воздействию земляных, строительных, мелиоративных, хозяйственных работ, предусмотренных статьей 25 Лесного кодекса Российской Федерации работ по использованию лесов (за исключением работ, указанных в пунктах 3, 4 и 7 части 1 статьи 25 Лесного кодекса Российской Федерации) и иных работ, в случае, если указанные земли расположены в границах территорий, утвержденных в соответствии с пунктом 34.2 пункта 1 статьи 9 Федерального закона;</li> <li>- документация или разделы документации, обосновывающие меры по обеспечению сохранности объекта культурного наследия, включенного в реестр, выявленного объекта культурного наследия либо объекта, обладающего признаками объекта культурного наследия, при проведении земляных, мелиоративных, хозяйственных работ, указанных в статье 30 Федерального закона работ по использованию лесов и иных работ в границах территории объекта культурного наследия либо на земельном участке, непосредственно связанном с земельным участком в границах территории объекта культурного наследия;</li> <li>- документация, за исключением научных отчетов о выполненных археологических полевых работах, содержащая результаты исследований, в соответствии с которыми определяется наличие или отсутствие объектов, обладающих признаками объекта культурного наследия, на земельных участках, подлежащих воздействию земляных, строительных, мелиоративных, хозяйственных работ, указанных в статье 30 Федерального закона работ по использованию лесов и иных работ.</li> </ul>
8.	Зинько Виктор Николаевич	<ul style="list-style-type: none"> <li>- выявленные объекты культурного наследия в целях обоснования целесообразности включения данных объектов в реестр;</li> </ul>

		<ul style="list-style-type: none"> <li>- документы, обосновывающие включение объектов культурного наследия в реестр;</li> <li>- документы, обосновывающие исключение объектов культурного наследия из реестра;</li> <li>- земли, подлежащие воздействию земляных, строительных, мелиоративных, хозяйственных работ, предусмотренных статьей 25 Лесного кодекса Российской Федерации работ по использованию лесов (за исключением работ, указанных в пунктах 3, 4 и 7 части 1 статьи 25 Лесного кодекса Российской Федерации) и иных работ, в случае, если указанные земли расположены в границах территорий, утвержденных в соответствии с пунктом 34.2 пункта 1 статьи 9 Федерального закона;</li> <li>- документация или разделы документации, обосновывающие меры по обеспечению сохранности объекта культурного наследия, включенного в реестр, выявленного объекта культурного наследия либо объекта, обладающего признаками объекта культурного наследия, при проведении земляных, мелиоративных, хозяйственных работ, указанных в статье 30 Федерального закона работ по использованию лесов и иных работ в границах территории объекта культурного наследия либо на земельном участке, непосредственно связанном с земельным участком в границах территории объекта культурного наследия;</li> <li>- документация, за исключением научных отчетов о выполненных археологических полевых работах, содержащая результаты исследований, в соответствии с которыми определяется наличие или отсутствие объектов, обладающих признаками объекта культурного наследия, на земельных участках, подлежащих воздействию земляных, строительных, мелиоративных, хозяйственных работ, указанных в статье 30 Федерального закона работ по использованию лесов и иных работ.</li> </ul>
9.	Истомин Константин Эдуардович	<ul style="list-style-type: none"> <li>- выявленные объекты культурного наследия в целях обоснования целесообразности включения данных объектов в реестр;</li> <li>- документы, обосновывающие включение объектов культурного наследия в реестр;</li> <li>- земли, подлежащие воздействию земляных, строительных, мелиоративных, хозяйственных работ, предусмотренных статьей 25 Лесного кодекса Российской Федерации работ по использованию лесов</li> </ul>

		<p>(за исключением работ, указанных в пунктах 3, 4 и 7 части 1 статьи 25 Лесного кодекса Российской Федерации) и иных работ, в случае, если указанные земли расположены в границах территорий, утвержденных в соответствии с пунктом 34.2 пункта 1 статьи 9 Федерального закона;</p> <ul style="list-style-type: none"> <li>- документация или разделы документации, обосновывающие меры по обеспечению сохранности объекта культурного наследия, включенного в реестр, выявленного объекта культурного наследия либо объекта, обладающего признаками объекта культурного наследия, при проведении земляных, мелиоративных, хозяйственных работ, указанных в статье 30 Федерального закона работ по использованию лесов и иных работ в границах территории объекта культурного наследия либо на земельном участке, непосредственно связанном с земельным участком в границах территории объекта культурного наследия;</li> <li>- документация, за исключением научных отчетов о выполненных археологических полевых работах, содержащая результаты исследований, в соответствии с которыми определяется наличие или отсутствие объектов, обладающих признаками объекта культурного наследия, на земельных участках, подлежащих воздействию земляных, строительных, мелиоративных, хозяйственных работ, указанных в статье 30 Федерального закона работ по использованию лесов и иных работ.</li> </ul>
10.	Ициксон Сергей Меерович	<ul style="list-style-type: none"> <li>- выявленные объекты культурного наследия в целях обоснования целесообразности включения данных объектов в реестр;</li> <li>- документы, обосновывающие включение объектов культурного наследия в реестр;</li> <li>- документы, обосновывающие исключение объектов культурного наследия из реестра;</li> <li>- документы, обосновывающие изменение категории историко-культурного значения объекта культурного наследия;</li> <li>- проектная документация на проведение работ по сохранению объектов культурного наследия;</li> <li>- документация или разделы документации, обосновывающие меры по обеспечению сохранности объекта культурного наследия, включенного в реестр, выявленного объекта культурного наследия либо объекта, обладающего признаками объекта культурного</li> </ul>



		<p>наследия, при проведении земляных, мелиоративных, хозяйственных работ, указанных в статье 30 Федерального закона работ по использованию лесов и иных работ в границах территории объекта культурного наследия либо на земельном участке, непосредственно связанном с земельным участком в границах территории объекта культурного наследия;</p> <ul style="list-style-type: none"> <li>- проекты зон охраны объекта культурного наследия;</li> <li>- документация, обосновывающая границы защитной зоны объекта культурного наследия.</li> </ul>
11.	<p>Каравашкин Валерий Анатольевич</p>	<ul style="list-style-type: none"> <li>- выявленные объекты культурного наследия в целях обоснования целесообразности включения данных объектов в реестр;</li> <li>- документы, обосновывающие включение объектов культурного наследия в реестр;</li> <li>- документы, обосновывающие изменение категории историко-культурного значения объекта культурного наследия;</li> <li>- проектная документация на проведение работ по сохранению объектов культурного наследия;</li> <li>- проекты зон охраны объекта культурного наследия.</li> </ul>
12.	<p>Кардаш Олег Викторович</p>	<ul style="list-style-type: none"> <li>- выявленные объекты культурного наследия в целях обоснования целесообразности включения данных объектов в реестр;</li> <li>- документы, обосновывающие включение объектов культурного наследия в реестр;</li> <li>- документы, обосновывающие исключение объектов культурного наследия из реестра;</li> <li>- земли, подлежащие воздействию земляных, строительных, мелиоративных, хозяйственных работ, предусмотренных статьей 25 Лесного кодекса Российской Федерации работ по использованию лесов (за исключением работ, указанных в пунктах 3, 4 и 7 части 1 статьи 25 Лесного кодекса Российской Федерации) и иных работ, в случае, если указанные земли расположены в границах территорий, утвержденных в соответствии с пунктом 34.2 пункта 1 статьи 9 Федерального закона;</li> <li>- документация или разделы документации, обосновывающие меры по обеспечению сохранности объекта культурного наследия, включенного в реестр, выявленного объекта культурного наследия либо объекта, обладающего признаками объекта культурного</li> </ul>

		<p>наследия, при проведении земляных, мелиоративных, хозяйственных работ, указанных в статье 30 Федерального закона работ по использованию лесов и иных работ в границах территории объекта культурного наследия либо на земельном участке, непосредственно связанном с земельным участком в границах территории объекта культурного наследия;</p> <p>- документация, за исключением научных отчетов о выполненных археологических полевых работах, содержащая результаты исследований, в соответствии с которыми определяется наличие или отсутствие объектов, обладающих признаками объекта культурного наследия, на земельных участках, подлежащих воздействию земляных, строительных, мелиоративных, хозяйственных работ, указанных в статье 30 Федерального закона работ по использованию лесов и иных работ.</p>
13.	Кобякова Зоя Петровна	<p>- выявленные объекты культурного наследия в целях обоснования целесообразности включения данных объектов в реестр.</p>
14.	Кондакова Елена Викторовна	<p>- выявленные объекты культурного наследия в целях обоснования целесообразности включения данных объектов в реестр;</p> <p>- документы, обосновывающие включение объектов культурного наследия в реестр;</p> <p>- документы, обосновывающие изменение категории историко-культурного значения объекта культурного наследия;</p> <p>- проектная документация на проведение работ по сохранению объектов культурного наследия.</p>
15.	Корусенко Михаил Андреевич	<p>- выявленные объекты культурного наследия в целях обоснования целесообразности включения данных объектов в реестр;</p> <p>- документы, обосновывающие включение объектов культурного наследия в реестр;</p> <p>- земли, подлежащие воздействию земляных, строительных, мелиоративных, хозяйственных работ, предусмотренных статьей 25 Лесного кодекса Российской Федерации работ по использованию лесов (за исключением работ, указанных в пунктах 3, 4 и 7 части 1 статьи 25 Лесного кодекса Российской Федерации) и иных работ, в случае, если указанные земли расположены в границах территорий, утвержденных в соответствии с пунктом 34.2 пункта 1 статьи 9 Федерального закона;</p>

		<p>- документация или разделы документации, обосновывающие меры по обеспечению сохранности объекта культурного наследия, включенного в реестр, выявленного объекта культурного наследия либо объекта, обладающего признаками объекта культурного наследия, при проведении земляных, мелиоративных, хозяйственных работ, указанных в статье 30 Федерального закона работ по использованию лесов и иных работ в границах территории объекта культурного наследия либо на земельном участке, непосредственно связанном с земельным участком в границах территории объекта культурного наследия;</p> <p>- документация, за исключением научных отчетов о выполненных археологических полевых работах, содержащая результаты исследований, в соответствии с которыми определяется наличие или отсутствие объектов, обладающих признаками объекта культурного наследия, на земельных участках, подлежащих воздействию земляных, строительных, мелиоративных, хозяйственных работ, указанных в статье 30 Федерального закона работ по использованию лесов и иных работ.</p>
16.	Маслова Елена Константиновна	- проекты зон охраны объекта культурного наследия.
17.	Матвеев Борис Михайлович	<p>- выявленные объекты культурного наследия в целях обоснования целесообразности включения данных объектов в реестр;</p> <p>- документы, обосновывающие включение объектов культурного наследия в реестр;</p> <p>- документы, обосновывающие исключение объектов культурного наследия из реестра;</p> <p>- документы, обосновывающие изменение категории историко-культурного значения объекта культурного наследия.</p>
18.	Михайлова Елена Робертовна	<p>- выявленные объекты культурного наследия в целях обоснования целесообразности включения данных объектов в реестр;</p> <p>- земли, подлежащие воздействию земляных, строительных, мелиоративных, хозяйственных работ, предусмотренных статьей 25 Лесного кодекса Российской Федерации работ по использованию лесов (за исключением работ, указанных в пунктах 3, 4 и 7 части 1 статьи 25 Лесного кодекса Российской Федерации) и иных работ, в случае, если указанные земли расположены в границах территорий,</p>

		<p>утвержденных в соответствии с пунктом 34.2 пункта 1 статьи 9 Федерального закона;</p> <ul style="list-style-type: none"> <li>- документация или разделы документации, обосновывающие меры по обеспечению сохранности объекта культурного наследия, включенного в реестр, выявленного объекта культурного наследия либо объекта, обладающего признаками объекта культурного наследия, при проведении земляных, мелиоративных, хозяйственных работ, указанных в статье 30 Федерального закона работ по использованию лесов и иных работ в границах территории объекта культурного наследия либо на земельном участке, непосредственно связанном с земельным участком в границах территории объекта культурного наследия;</li> <li>- документация, за исключением научных отчетов о выполненных археологических полевых работах, содержащая результаты исследований, в соответствии с которыми определяется наличие или отсутствие объектов, обладающих признаками объекта культурного наследия, на земельных участках, подлежащих воздействию земляных, строительных, мелиоративных, хозяйственных работ, указанных в статье 30 Федерального закона работ по использованию лесов и иных работ.</li> </ul>
19.	Мишанина Елена Владимировна	<ul style="list-style-type: none"> <li>- выявленные объекты культурного наследия в целях обоснования целесообразности включения данных объектов в реестр;</li> <li>- документы, обосновывающие включение объектов культурного наследия в реестр;</li> <li>- земли, подлежащие воздействию земляных, строительных, мелиоративных, хозяйственных работ, предусмотренных статьей 25 Лесного кодекса Российской Федерации работ по использованию лесов (за исключением работ, указанных в пунктах 3, 4 и 7 части 1 статьи 25 Лесного кодекса Российской Федерации) и иных работ, в случае, если указанные земли расположены в границах территорий, утвержденных в соответствии с пунктом 34.2 пункта 1 статьи 9 Федерального закона;</li> <li>- документация, за исключением научных отчетов о выполненных археологических полевых работах, содержащая результаты исследований, в соответствии с которыми определяется наличие или отсутствие объектов, обладающих признаками объекта культурного наследия, на земельных участках, подлежащих</li> </ul>



		воздействию земляных, строительных, мелиоративных, хозяйственных работ, указанных в статье 30 Федерального закона работ по использованию лесов и иных работ.
20.	Обутов Иван Петрович	- выявленные объекты культурного наследия в целях обоснования целесообразности включения данных объектов в реестр.
21.	Перевозчикова Светлана Александровна	<p>- выявленные объекты культурного наследия в целях обоснования целесообразности включения данных объектов в реестр;</p> <p>- документы, обосновывающие включение объектов культурного наследия в реестр;</p> <p>- земли, подлежащие воздействию земляных, строительных, мелиоративных, хозяйственных работ, предусмотренных статьей 25 Лесного кодекса Российской Федерации работ по использованию лесов (за исключением работ, указанных в пунктах 3, 4 и 7 части 1 статьи 25 Лесного кодекса Российской Федерации) и иных работ, в случае, если указанные земли расположены в границах территорий, утвержденных в соответствии с пунктом 34.2 пункта 1 статьи 9 Федерального закона;</p> <p>- документация или разделы документации, обосновывающие меры по обеспечению сохранности объекта культурного наследия, включенного в реестр, выявленного объекта культурного наследия либо объекта, обладающего признаками объекта культурного наследия, при проведении земляных, мелиоративных, хозяйственных работ, указанных в статье 30 Федерального закона работ по использованию лесов и иных работ в границах территории объекта культурного наследия либо на земельном участке, непосредственно связанном с земельным участком в границах территории объекта культурного наследия;</p> <p>- документация, за исключением научных отчетов о выполненных археологических полевых работах, содержащая результаты исследований, в соответствии с которыми определяется наличие или отсутствие объектов, обладающих признаками объекта культурного наследия, на земельных участках, подлежащих воздействию земляных, строительных, мелиоративных, хозяйственных работ, указанных в статье 30 Федерального закона работ по использованию лесов и иных работ.</p>

22.	Плеханов Андрей Владимирович	<ul style="list-style-type: none"> <li>- выявленные объекты культурного наследия в целях обоснования целесообразности включения данных объектов в реестр;</li> <li>- земли, подлежащие воздействию земляных, строительных, мелиоративных, хозяйственных работ, предусмотренных статьей 25 Лесного кодекса Российской Федерации работ по использованию лесов (за исключением работ, указанных в пунктах 3, 4 и 7 части 1 статьи 25 Лесного кодекса Российской Федерации) и иных работ, в случае, если указанные земли расположены в границах территорий, утвержденных в соответствии с пунктом 34.2 пункта 1 статьи 9 Федерального закона;</li> <li>- документация или разделы документации, обосновывающие меры по обеспечению сохранности объекта культурного наследия, включенного в реестр, выявленного объекта культурного наследия либо объекта, обладающего признаками объекта культурного наследия, при проведении земляных, мелиоративных, хозяйственных работ, указанных в статье 30 Федерального закона работ по использованию лесов и иных работ в границах территории объекта культурного наследия либо на земельном участке, непосредственно связанном с земельным участком в границах территории объекта культурного наследия;</li> <li>- документация, за исключением научных отчетов о выполненных археологических полевых работах, содержащая результаты исследований, в соответствии с которыми определяется наличие или отсутствие объектов, обладающих признаками объекта культурного наследия, на земельных участках, подлежащих воздействию земляных, строительных, мелиоративных, хозяйственных работ, указанных в статье 30 Федерального закона работ по использованию лесов и иных работ.</li> </ul>
23.	Праздников Владимир Викторович	<ul style="list-style-type: none"> <li>- выявленные объекты культурного наследия в целях обоснования целесообразности включения данных объектов в реестр;</li> <li>- документы, обосновывающие включение объектов культурного наследия в реестр;</li> <li>- документы, обосновывающие исключение объектов культурного наследия из реестра;</li> <li>- земли, подлежащие воздействию земляных, строительных, мелиоративных, хозяйственных работ, предусмотренных статьей 25 Лесного кодекса</li> </ul>

		<p>Российской Федерации работ по использованию лесов (за исключением работ, указанных в пунктах 3, 4 и 7 части 1 статьи 25 Лесного кодекса Российской Федерации) и иных работ, в случае, если указанные земли расположены в границах территорий, утвержденных в соответствии с пунктом 34.2 пункта 1 статьи 9 Федерального закона;</p> <ul style="list-style-type: none"> <li>- документация или разделы документации, обосновывающие меры по обеспечению сохранности объекта культурного наследия, включенного в реестр, выявленного объекта культурного наследия либо объекта, обладающего признаками объекта культурного наследия, при проведении земляных, мелиоративных, хозяйственных работ, указанных в статье 30 Федерального закона работ по использованию лесов и иных работ в границах территории объекта культурного наследия либо на земельном участке, непосредственно связанном с земельным участком в границах территории объекта культурного наследия;</li> <li>- документация, за исключением научных отчетов о выполненных археологических полевых работах, содержащая результаты исследований, в соответствии с которыми определяется наличие или отсутствие объектов, обладающих признаками объекта культурного наследия, на земельных участках, подлежащих воздействию земляных, строительных, мелиоративных, хозяйственных работ, указанных в статье 30 Федерального закона работ по использованию лесов и иных работ.</li> </ul>
24.	Рыкунов Александр Николаевич	<ul style="list-style-type: none"> <li>- выявленные объекты культурного наследия в целях обоснования целесообразности включения данных объектов в реестр;</li> <li>- документы, обосновывающие включение объектов культурного наследия в реестр;</li> <li>- земли, подлежащие воздействию земляных, строительных, мелиоративных, хозяйственных работ, предусмотренных статьей 25 Лесного кодекса Российской Федерации работ по использованию лесов (за исключением работ, указанных в пунктах 3, 4 и 7 части 1 статьи 25 Лесного кодекса Российской Федерации) и иных работ, в случае, если указанные земли расположены в границах территорий, утвержденных в соответствии с пунктом 34.2 пункта 1 статьи 9 Федерального закона;</li> </ul>

		<p>- документация или разделы документации, обосновывающие меры по обеспечению сохранности объекта культурного наследия, включенного в реестр, выявленного объекта культурного наследия либо объекта, обладающего признаками объекта культурного наследия, при проведении земляных, мелиоративных, хозяйственных работ, указанных в статье 30 Федерального закона работ по использованию лесов и иных работ в границах территории объекта культурного наследия либо на земельном участке, непосредственно связанном с земельным участком в границах территории объекта культурного наследия;</p> <p>- документация, за исключением научных отчетов о выполненных археологических полевых работах, содержащая результаты исследований, в соответствии с которыми определяется наличие или отсутствие объектов, обладающих признаками объекта культурного наследия, на земельных участках, подлежащих воздействию земляных, строительных, мелиоративных, хозяйственных работ, указанных в статье 30 Федерального закона работ по использованию лесов и иных работ.</p>
25.	Свешникова Ольга Алексеевна	<p>- выявленные объекты культурного наследия в целях обоснования целесообразности включения данных объектов в реестр;</p> <p>- документы, обосновывающие включение объектов культурного наследия в реестр;</p> <p>- документы, обосновывающие изменение категории историко-культурного значения объекта культурного наследия;</p> <p>- проекты зон охраны объекта культурного наследия.</p>
26.	Семина Юлия Евгеньевна	<p>- выявленные объекты культурного наследия в целях обоснования целесообразности включения данных объектов в реестр;</p> <p>- документы, обосновывающие включение объектов культурного наследия в реестр.</p>
27.	Скрынникова Елена Владимировна	<p>- проектная документация на проведение работ по сохранению объектов культурного наследия;</p> <p>- документация или разделы документации, обосновывающие меры по обеспечению сохранности объекта культурного наследия, включенного в реестр, выявленного объекта культурного наследия либо объекта, обладающего признаками объекта культурного наследия, при проведении земляных, мелиоративных,</p>



		<p>хозяйственных работ, указанных в статье 30 Федерального закона работ по использованию лесов и иных работ в границах территории объекта культурного наследия либо на земельном участке, непосредственно связанном с земельным участком в границах территории объекта культурного наследия.</p>
28.	Соболев Владислав Юрьевич	<ul style="list-style-type: none"> <li>- выявленные объекты культурного наследия в целях обоснования целесообразности включения данных объектов в реестр;</li> <li>- документы, обосновывающие включение объектов культурного наследия в реестр;</li> <li>- документы, обосновывающие исключение объектов культурного наследия из реестра;</li> <li>- земли, подлежащие воздействию земляных, строительных, мелиоративных, хозяйственных работ, предусмотренных статьей 25 Лесного кодекса Российской Федерации работ по использованию лесов (за исключением работ, указанных в пунктах 3, 4 и 7 части 1 статьи 25 Лесного кодекса Российской Федерации) и иных работ, в случае, если указанные земли расположены в границах территорий, утвержденных в соответствии с пунктом 34.2 пункта 1 статьи 9 Федерального закона;</li> <li>- документация или разделы документации, обосновывающие меры по обеспечению сохранности объекта культурного наследия, включенного в реестр, выявленного объекта культурного наследия либо объекта, обладающего признаками объекта культурного наследия, при проведении земляных, мелиоративных, хозяйственных работ, указанных в статье 30 Федерального закона работ по использованию лесов и иных работ в границах территории объекта культурного наследия либо на земельном участке, непосредственно связанном с земельным участком в границах территории объекта культурного наследия;</li> <li>- документация, за исключением научных отчетов о выполненных археологических полевых работах, содержащая результаты исследований, в соответствии с которыми определяется наличие или отсутствие объектов, обладающих признаками объекта культурного наследия, на земельных участках, подлежащих воздействию земляных, строительных, мелиоративных, хозяйственных работ, указанных в статье 30 Федерального закона работ по использованию лесов и иных работ.</li> </ul>

29.	Толмачев Александр Николаевич	<ul style="list-style-type: none"> <li>- проектная документация на проведение работ по сохранению объектов культурного наследия;</li> <li>- документация или разделы документации, обосновывающие меры по обеспечению сохранности объекта культурного наследия, включенного в реестр, выявленного объекта культурного наследия либо объекта, обладающего признаками объекта культурного наследия, при проведении земляных, мелиоративных, хозяйственных работ, указанных в статье 30 Федерального закона работ по использованию лесов и иных работ в границах территории объекта культурного наследия либо на земельном участке, непосредственно связанном с земельным участком в границах территории объекта культурного наследия.</li> </ul>
30.	Трофимов Александр Николаевич	<ul style="list-style-type: none"> <li>- проектная документация на проведение работ по сохранению объектов культурного наследия;</li> <li>- документация или разделы документации, обосновывающие меры по обеспечению сохранности объекта культурного наследия, включенного в реестр, выявленного объекта культурного наследия либо объекта, обладающего признаками объекта культурного наследия, при проведении земляных, мелиоративных, хозяйственных работ, указанных в статье 30 Федерального закона работ по использованию лесов и иных работ в границах территории объекта культурного наследия либо на земельном участке, непосредственно связанном с земельным участком в границах территории объекта культурного наследия;</li> <li>- проекты зон охраны объекта культурного наследия.</li> </ul>
31.	Хвоцинская Наталья Вадимовна	<ul style="list-style-type: none"> <li>- выявленные объекты культурного наследия в целях обоснования целесообразности включения данных объектов в реестр;</li> <li>- документы, обосновывающие включение объектов культурного наследия в реестр;</li> <li>- земли, подлежащие воздействию земляных, строительных, мелиоративных, хозяйственных работ, предусмотренных статьей 25 Лесного кодекса Российской Федерации работ по использованию лесов (за исключением работ, указанных в пунктах 3, 4 и 7 части 1 статьи 25 Лесного кодекса Российской Федерации) и иных работ, в случае, если указанные земли расположены в границах территорий, утвержденных в соответствии с пунктом 34.2 пункта 1 статьи 9 Федерального закона;</li> </ul>

		<p>- документация или разделы документации, обосновывающие меры по обеспечению сохранности объекта культурного наследия, включенного в реестр, выявленного объекта культурного наследия либо объекта, обладающего признаками объекта культурного наследия, при проведении земляных, мелиоративных, хозяйственных работ, указанных в статье 30 Федерального закона работ по использованию лесов и иных работ в границах территории объекта культурного наследия либо на земельном участке, непосредственно связанном с земельным участком в границах территории объекта культурного наследия;</p> <p>- документация, за исключением научных отчетов о выполненных археологических полевых работах, содержащая результаты исследований, в соответствии с которыми определяется наличие или отсутствие объектов, обладающих признаками объекта культурного наследия, на земельных участках, подлежащих воздействию земляных, строительных, мелиоративных, хозяйственных работ, указанных в статье 30 Федерального закона работ по использованию лесов и иных работ.</p>
32.	Чаев Станислав Евгеньевич	<p>- проектная документация на проведение работ по сохранению объектов культурного наследия;</p> <p>- документация или разделы документации, обосновывающие меры по обеспечению сохранности объекта культурного наследия, включенного в реестр, выявленного объекта культурного наследия либо объекта, обладающего признаками объекта культурного наследия, при проведении земляных, мелиоративных, хозяйственных работ, указанных в статье 30 Федерального закона работ по использованию лесов и иных работ в границах территории объекта культурного наследия либо на земельном участке, непосредственно связанном с земельным участком в границах территории объекта культурного наследия;</p> <p>- проекты зон охраны объекта культурного наследия.</p>
33.	Черосов Николай Михайлович	<p>- выявленные объекты культурного наследия в целях обоснования целесообразности включения данных объектов в реестр.</p> <p>- документы, обосновывающие включение объектов культурного наследия в реестр;</p> <p>- документы, обосновывающие исключение объектов культурного наследия из реестра;</p>

		<ul style="list-style-type: none"> <li>- документы, обосновывающие изменение категории историко-культурного значения объекта культурного наследия.</li> </ul>
34.	Чикунова Ирина Юрьевна	<ul style="list-style-type: none"> <li>- выявленные объекты культурного наследия в целях обоснования целесообразности включения данных объектов в реестр;</li> <li>- документы, обосновывающие включение объектов культурного наследия в реестр;</li> <li>- документы, обосновывающие исключение объектов культурного наследия из реестра;</li> <li>- земли, подлежащие воздействию земляных, строительных, мелиоративных, хозяйственных работ, предусмотренных статьей 25 Лесного кодекса Российской Федерации работ по использованию лесов (за исключением работ, указанных в пунктах 3, 4 и 7 части 1 статьи 25 Лесного кодекса Российской Федерации) и иных работ, в случае, если указанные земли расположены в границах территорий, утвержденных в соответствии с пунктом 34.2 пункта 1 статьи 9 Федерального закона;</li> <li>- документация или разделы документации, обосновывающие меры по обеспечению сохранности объекта культурного наследия, включенного в реестр, выявленного объекта культурного наследия либо объекта, обладающего признаками объекта культурного наследия, при проведении земляных, мелиоративных, хозяйственных работ, указанных в статье 30 Федерального закона работ по использованию лесов и иных работ в границах территории объекта культурного наследия либо на земельном участке, непосредственно связанном с земельным участком в границах территории объекта культурного наследия;</li> <li>- документация, за исключением научных отчетов о выполненных археологических полевых работах, содержащая результаты исследований, в соответствии с которыми определяется наличие или отсутствие объектов, обладающих признаками объекта культурного наследия, на земельных участках, подлежащих воздействию земляных, строительных, мелиоративных, хозяйственных работ, указанных в статье 30 Федерального закона работ по использованию лесов и иных работ.</li> </ul>
35.	Шипилова Галина Александровна	<ul style="list-style-type: none"> <li>- выявленные объекты культурного наследия в целях обоснования целесообразности включения данных объектов в реестр;</li> </ul>



		<ul style="list-style-type: none"> <li>- документы, обосновывающие включение объектов культурного наследия в реестр;</li> <li>- документы, обосновывающие изменение категории историко-культурного значения объекта культурного наследия;</li> <li>- проектная документация на проведение работ по сохранению объектов культурного наследия;</li> <li>- документация или разделы документации, обосновывающие меры по обеспечению сохранности объекта культурного наследия, включенного в реестр, выявленного объекта культурного наследия либо объекта, обладающего признаками объекта культурного наследия, при проведении земляных, мелиоративных, хозяйственных работ, указанных в статье 30 Федерального закона работ по использованию лесов и иных работ в границах территории объекта культурного наследия либо на земельном участке, непосредственно связанном с земельным участком в границах территории объекта культурного наследия.</li> </ul>
36.	Юрочкин Владислав Юрьевич	<ul style="list-style-type: none"> <li>- выявленные объекты культурного наследия в целях обоснования целесообразности включения данных объектов в реестр;</li> <li>- документы, обосновывающие включение объектов культурного наследия в реестр;</li> <li>- документация или разделы документации, обосновывающие меры по обеспечению сохранности объекта культурного наследия, включенного в реестр, выявленного объекта культурного наследия либо объекта, обладающего признаками объекта культурного наследия, при проведении земляных, мелиоративных, хозяйственных работ, указанных в статье 30 Федерального закона работ по использованию лесов и иных работ в границах территории объекта культурного наследия либо на земельном участке, непосредственно связанном с земельным участком в границах территории объекта культурного наследия.</li> </ul>